

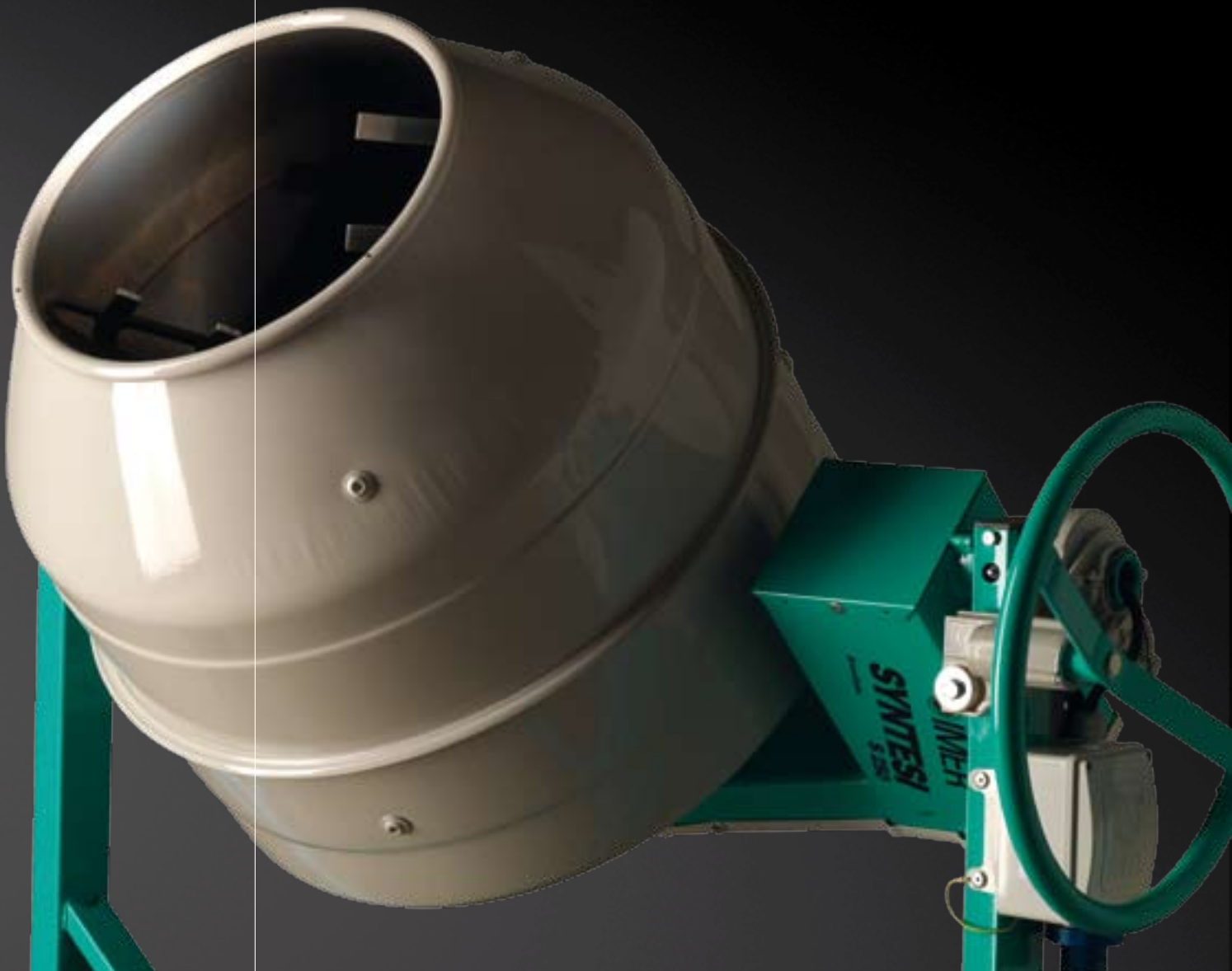

Macchine Edili







BETONAGGIO
pag. 4



MESCOLAMENTO
pag. 12



ELEVAZIONE
pag. 18



SEGATRICI
pag. 30



LISCIATRICI
pag. 42



TAGLIASFALTI
pag. 46



COMPATTAZIONE
pag. 52

EASY Service
pag. 65

Rete Vendita e Indirizzi Utili
pag. 68

Un Marchio per la Strategia Totale



Forte di oltre 550 dipendenti, il Gruppo conta 7 stabilimenti produttivi, che occupano una superficie complessiva di oltre 390mila metri quadrati (di cui 85.600 coperti).

Il marchio IMER Group vanta una pressoché completa offerta di macchine e attrezzature per l'edilizia che si articola in sette stabilimenti produttivi:



IMER Access (Piattaforme Aeree)
Pegognaga (Mantova), Italia



IMER Equipment (Proiezione e Trasporto)
Certaldo (Firenze), Italia



IMER Equipment (Macchine Edili)
Rapolano Terme (Siena), Italia



IMER Group Headquarters
Poggibonsi (Siena), Italia



IMER Latino America
Monterrey, Messico



Concrete Machinery (Centrali di Betonaggio, Autobetoniere e Pompe)
Basaldella di Campoformido (Udine), Italia



Concrete Machinery (Autobetoniere)
Aksaray, Turchia



Macchine Movimento Terra
San Gimignano (Siena), Italia

L'orientamento al mercato e all'export hanno spinto, fin dal 1967 l'Azienda ad espandersi sui mercati esteri, attivando le filiali commerciali estere.

Oggi le filiali sono nove, sparse in Europa, Stati Uniti, Asia e Africa.

Ulteriore propulsore dell'espansione del Gruppo è la presenza nei maggiori gruppi di noleggio e distribuzione mondiale mentre in Italia una rete di oltre 1000 rivenditori garantisce la copertura capillare del mercato.



Oltre 40 anni di esperienza nell'edilizia unita ad un efficiente servizio di ricerca e sviluppo IMER influenzano profondamente le soluzioni tecniche che la progettazione computerizzata trasforma in prodotti di elevata qualità, prestazioni e durata.



Componenti di qualità e moderna tecnologia

Elevati criteri di professionalità dei prodotti IMER impongono severi controlli dei materiali e componenti che vengono introdotti in produzione. Il percorso di qualità nella costruzione delle macchine prosegue con sofisticati processi tecnologici caratterizzati da stazioni robotizzate di saldatura delle carpenterie e da "isole multifunzionali" robotizzate per alcune linee di prodotto. Completano il processo produttivo l'impianto di verniciatura automatizzato che facendo uso di resine di poliestere dona massima brillantezza e tenuta agli agenti meccanici e atmosferici.



Qualità e massima sicurezza per l'operatore

I test di collaudo in condizioni di lavoro continuo verificano la qualità delle macchine prima dell'immissione sul mercato. Costruite nel pieno rispetto della Direttiva Macchine, le macchine IMER vengono provviste di importanti dispositivi di sicurezza: pulsante di emergenza, fine corsa elettrici. I manuali d'uso e manutenzione (con tavole dei ricambi, dichiarazione CE di conformità), consegnati con ogni prodotto IMER, agevolano l'utilizzo in piena sicurezza.



Prodotti e servizi in rete: www.imergroup.com

Il sito www.imergroup.com racchiude in una veste grafica moderna contenuti commerciali e tecnici legati alle attività delle divisioni del Gruppo Imer. Il sito presenta il catalogo dei prodotti completo di tabelle e dati tecnici e offre la possibilità agli utenti di consultare, nell'area riservata, gli esplosi delle macchine, gli elenchi dei ricambi e i loro prezzi.



Rispetto per l'ambiente

L'equilibrio tra sviluppo industriale e protezione ambientale viene rispettato attraverso il costante miglioramento dei processi produttivi, degli imballaggi e delle pratiche di controllo dell'inquinamento.





A SISTEMA DI MISCOLAMENTO IMER

Il sistema di mescolamento Imer si realizza attraverso vari punti distintivi: il tipo di vasca a fondo largo con controfondo, la particolare geometria delle pale di mescolamento e il basso numero di giri della vasca. Il materiale mescolato, analizzato con il sistema dei vagli progressivi, è risultato omogeneo e ben amalgamato.



B PALE DI MISCOLAMENTO AVVITATE

Le pale di mescolamento avvitate ne agevolano la sostituzione; la vasca è più resistente ai rischi di rottura più elevati in corrispondenza dei punti di saldatura nel caso delle pale saldate.



D PROTEZIONE TERMICA

Tutte le macchine con motore elettrico sono equipaggiate con interruttore IP 55 con bobina di sgancio. La protezione termica protegge il motore dal sovraccarico; la bobina di sgancio impedisce il riavvio involontario della macchina dopo una mancanza di tensione.



E MASSIMA SICUREZZA PER L'OPERATORE

Tutti gli organi in movimento sono adeguatamente protetti.

TENSIONAMENTO RAPIDO DELLA CINGHIA

Il tensionamento della cinghia di trasmissione del motore si realizza in modo facile e sicuro.



C **SPECIALI BOCCOLE PER RIBALTAMENTO AFFIDABILE**

Le boccole di rotazione braccio per ribaltamento vasca sono realizzate in materiale speciale poliammidico antifrizione dotate di ingrassatore. Sono caratterizzate da un'elevata resistenza all'usura e all'abrasione e garantiscono affidabilità e durata soprattutto nell'impiego continuo.

COMANDI ESTERNI "A PORTATA DI MANO"

L'interruttore elettrico e la spina di alimentazione sono posizionati direttamente nella zona del comando di ribaltamento in modo da essere sempre facilmente azionabili.



F **CINGHIA AD ELEVATA RESISTENZA**

La cinghia di trasmissione del motore è di tipo poli-v ad alta resistenza ed è alloggiata nel vano del braccio della vasca opportunamente riparata da carter di protezione.



G **RIDUTTORE**

L'adozione del riduttore garantisce protezione contro il ribaltamento accidentale e fornisce massima sicurezza, eliminando tutti i possibili rischi tipici delle macchine tradizionali.



SOVRAPPONIBILITÀ PER STOCCAGGIO

Tutte le macchine possono essere sovrapposte per agevolare le operazioni di trasporto e stoccaggio.

NORMATIVE DI RIFERIMENTO

- Conforme ai requisiti della Direttiva Macchine (2006/42/CE)
- Conforme alle Direttive CEE (2006/95/CE, 2004/108/CE, 2000/14/CE)
- Sono state applicate le seguenti Norme Armonizzate EN ISO 12100-1-2, EN 60204-1, EN 12151.

Equipaggiamento di Serie

- ✓ Motore monofase 230V/50Hz (tutti i modelli) – interruttore IP55 e bobina di sgancio
- ✓ Versione con motore a scoppio (Syntesi 190, 250, 300, 350) - alimentazione a benzina verde
- ✓ Sistema di trasmissione con cinghia ad alta resistenza ed ingranaggi d'acciaio in bagno d'olio che non necessitano di manutenzione
- ✓ Timone di movimentazione
- ✓ Versione con vasca in plastica, disponibile su Syntesi 140



SYNTESI 140
con **DOPIO ISOLAMENTO**
DI SERIE □

In conformità alla EN12151



Syntesi 140 HDPE

Syntesi 140



Syntesi 350

Spedizione e stoccaggio

La Syntesi 140 viene fornita già imballata in scatola di cartone.



Massima silenziosità

Il nuovo sistema di trasmissione riduce la rumorosità e rende le betoniere SYNTESI particolarmente silenziose.

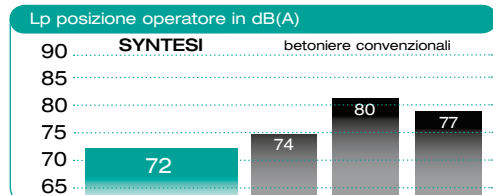

Versione con motore a scoppio

Disponibile a partire dal modello Syntesi 190.



Spedizione e stoccaggio

I modelli a partire da Syntesi 190 possono essere impilati per il trasporto e lo stoccaggio.

		SYNTESI 140	SYNTESI 190*	SYNTESI 250*	SYNTESI 300*	SYNTESI 350*
Capacità vasca/impasto**	litri	138/~100	190/~160	235/~190	314/~250	345/~280
Diametro vasca	mm	610	702	702	823	823
Dimensioni ruote	Ø mm	200x50	295x54	370x85	385x90	385x90
Potenza motore el. 230V/50Hz	kW	0.3	1	1	1.4	1.4
Assorbimento 230V	A	2.2	5	5	8	8
Potenza motore a scoppio	kW	–	2.9	2.9	4	4
LpA posizione operatore motore el./a scoppio	dB(A)	72/–	72/85	72/85	72/85	72/85
Peso macchina motore el./a scoppio	kg	54/–	106/125	119/143	173/184	175/186
Dim.con motore elettrico largh./lungh./alt.	mm	800/1330/1220	793/1465/1334	840/1465/1476	930/1610/1575	930/1610/1600
Dim.con motore scoppio largh./lungh./alt.	mm	–	793/1790/1334	840/1790/1476	930/1920/1575	930/1920/1600

(*) Disponibili in versione trifase 400V/50Hz su richiesta (**) La capacità d'impasto varia in base al tipo di materiale e alla inclinazione della vasca

Equipaggiamento di Serie

- ✓ Motore monofase 230V/50Hz
- ✓ Quadro elettrico in acciaio con comandi ergonomici
- ✓ Sistema di ribaltamento ad azionamento elettrico in alluminio pressofuso
- ✓ Manovella di emergenza per ribaltamento manuale

Applicazioni

Per un'elevata produttività grazie al sistema di ribaltamento elettrico della vasca con motoriduttore elettrico.



Syntesi 350 RE

Motoriduttore
ribaltamento elettrico



Quadro elettrico in acciaio
con comandi ergonomici



SYNTESI 350RE

Capacità vasca	litri	345
Capacità d'impasto*	litri	~280
Diametro vasca	mm	823
Dimensioni ruote	-	385x90
Potenza/assorbimento motore elettrico 230V/50 Hz	kW-A	1.4-8
Potenza motore elettrico ribaltamento vasca	kW	0.7
Assorbimento motore elettrico ribaltamento vasca	A	5.7
LpA posizione operatore motore elettrico	dB(A)	72
Peso macchina	kg	185
Dimensioni macchina motore elettrico largh./lungh./alt.	mm	930/1530/1620

(*) La capacità d'impasto varia in base al tipo di materiale e alla inclinazione della vasca.

Equipaggiamento di Serie

- ✓ Motore monofase 230V/50Hz
- ✓ Motoriduttore con riduttore in alluminio pressofuso con ingranaggi in bagno d'olio protetto da guscio in plastica ad alta resistenza anti-urto;
- ✓ Disponibile nelle versioni con vasca in acciaio e vasca in plastica (HDPE)
- ✓ Interruttore con bobina di minima tensione IP 55 e spina IP 67
- ✓ Sicurezza elettrica: realizzazione a norma EN 60204-1, doppio isolamento, protezione contro spruzzi d'acqua (IP 55), nonché il sovraccarico e il riavvio accidentale dopo una mancanza di tensione.
- ✓ Pale di mescolamento in acciaio
- ✓ Imballo: in cartone

Applicazioni

La semplicità di montaggio/smontaggio e un basso livello di rumorosità di 63 dB(A) la rendono particolarmente adatta per lavorare negli interni.



MINIBETA
CON DOPIO ISOLAMENTO
DI SERIE 
 In conformità alla EN12151

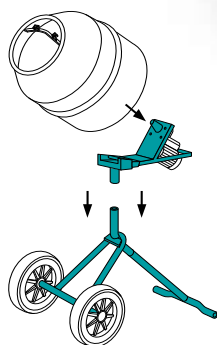

Montaggio semplice e veloce

Il montaggio e lo smontaggio della MINIBETA sono semplici e richiedono solo 3 minuti. Terminato il suo utilizzo può essere smontata nei tre componenti principali o riposta nella scatola.

Sicurezza elettrica

Dotata di doppio isolamento, la betoniera Minibeta è realizzata secondo la norma EN 60204-1 ed è protetta contro gli spruzzi d'acqua (IP55) nonché contro il sovraccarico e il riavvio accidentale dopo una mancanza di tensione.

Massima silenziosità

La Minibeta è estremamente silenziosa, il livello di rumorosità di 63 dB(A), consente di lavorare in interni senza causare fastidio.

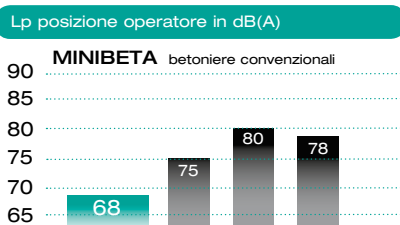

MINIBETA

Capacità vasca	litri	134
Capacità d'impasto	litri	~100
Diametro vasca	mm	610
Dim. ruote	Ø mm	250x60
Potenza motore	kW	0.3
Assorbimento	A	2.8
LpA posizione operatore	dB(A)	63
Peso macchina	kg	55
Dim. macchina largh./lungh./alt.	mm	720/1300/1430
Dim. imballo largh./lungh./alt.	mm	665/665/675

Equipaggiamento di Serie

- ✓ Motore elettrico monofase 230V/50Hz
- ✓ Motoriduttore con ingranaggi in acciaio e tecnopolimero
- ✓ Disponibile nelle versioni con vasca in acciaio e vasca in plastica (HDPE)
Sicurezza elettrica: realizzazione a norma EN 60204-1, doppio isolamento, protezione contro gli spruzzi d'acqua (IP 55) nonché contro il sovraccarico e il riavvio accidentale dopo una mancanza di tensione.
- ✓ Imballo: in cartone

Applicazioni

È la betoniera leggera, compatta e facile da trasportare, ideale per piccoli cantieri o ristrutturazioni. Le caratteristiche costruttive la rendono adatta all'utilizzo professionale.



ROLLBETA
con **DOPIO ISOLAMENTO**
DI SERIE 
In conformità alla EN12151



Accessorio opzionale
Supporto rotante

ROLLBETA

Capacità vasca	litri	134
Capacità d'impasto	litri	~100
Diametro vasca	mm	610
Dim. ruote	Ø mm	370x60
Potenza motore	kW	0.3
Assorbimento	A	2.3
Lp posizione operatore	dB(A)	63
Peso macchina	kg	46
Dim. macchina largh./lung./alt.	mm	660/1170/920
Dim. imballo largh./lung./alt.	mm	660/730/700

BIO 2-400

Betoniere idrauliche

Equipaggiamento di Serie

- ✓ Motore trifase 400V/50Hz
- ✓ Pistone con sistema di sicurezza anti-caduta benna
- ✓ Ruote pneumatiche
- ✓ Serbatoio acqua con indicatore di livello
- ✓ Reti di protezione laterale

Carico separato di acqua/inerti

L'ingresso dei materiali nella vasca di mescolamento avviene separatamente; questa caratteristica migliora la qualità dell'impasto, rendendolo più omogeneo e ben amalgamato.



Applicazioni

È ideale per grandi cantieri. Con il sistema di carico a pala raschiante è possibile realizzare fino a 30 impasti orari, con una produzione di circa 8 m³/h.

BIO 2-400

Capacità d'impasto	litri	400
Resa effettiva	litri	320
Impasti orari	n.	30
Capacità serbatoio acqua	litri	45
Dimensione ruote	mm	580x175
Potenza motore 400V/50Hz	kW	3
Assorbimento	A	7.7
LpA posizione operatore	dB(A)	89
Peso macchina	kg	930
Dimensioni largh./lungh./alt.	mm	1860/2350/2800

PALA RASCHIANTE

Potenza motore	kW	1.5
Assorbimento	A	4
Lunghezza cavo elettrico	m	20
Lunghezza fune acciaio	m	20
Velocità di trazione	m/sec	0.5
Capacità di trazione	kg	400
N. giri tamburo	rpm	63
Peso	kg	105

Equipaggiamento di Serie

- ✓ Motore trifase 400V/50 Hz (sono disponibili anche motorizzazioni diesel)
- ✓ Ruote pneumatiche e gambe regolabili in altezza
- ✓ Serbatoio acqua con indicatore di livello
- ✓ Carico separato di acqua/inerti
- ✓ Reti di protezione laterale
- ✓ Protezione corona di rotazione vasca

Accessori Opzionali

- ✓ Pala raschiante con avvolgitore 20 m e frizione
- ✓ Convogliatore laterale opzionali

Applicazioni

Il sistema di impasto con vasca a ribaltamento permette la produzione di impasti come malte, intonaci e calcestruzzo.



Pala raschiante e convogliatore laterale



BRO 350

BRO 500

		BRO 350	BRO 500
Capacità d'impasto	litri	280	400
Resa effettiva	litri	~210	~290
Impasti orari	n.	30	30
Capacità serbatoio acqua	litri	60	65
Potenza motore 400V/50Hz (Diesel)	kW	2.2 (7.3)	2.9 (8.8)
Assorbimento	A	5.1	6.4
Lp posizione operatore	dB(A)	85	85
Peso macchina	kg	700	1020
Dimensioni largh./lungh./alt.	mm	1680/1920/2650	1855/2150/3100

PALA RASCHIANTE

Potenza motore	kW	1.5
Assorbimento	A	4
Lunghezza cavo elettrico	m	20
Lunghezza fune acciaio	m	20
Velocità di trazione	m/sec	0.5
Capacità di trazione	kg	400
N. giri tamburo	rpm	63
Peso	kg	105



A **SISTEMA DI MESCOLAMENTO PLANETARIO A REGIME FORZATO**

Il sistema di mescolamento planetario consente una notevole riduzione del tempo di impasto del materiale. Ad esempio: per realizzare un impasto di 80 litri di malta magra con la Mix 120 Plus occorrono circa 40 secondi.



B **AMPIA GAMMA DI MATERIALI MESCOLABILI**

Grazie al sistema di mescolamento forzato planetario le mescolatrici IMER sono in grado di miscelare una ampia gamma di materiali, sia secchi che umidi, a bassa o elevata viscosità. Il fungo di copertura delle pale distribuisce il materiale in quantità uniforme all'interno della vasca.



D **GRIGLIA CON SENSORE DI SICUREZZA**

Per la sicurezza dell'operatore, un dispositivo elettrico blocca la rotazione delle pale al sollevamento della griglia della vasca. La bobina di minima tensione impedisce il riavvio involontario della macchina dopo una mancanza di tensione. Le parti meccaniche in movimento sono protette contro i contatti accidentali.



E **MOTORIDUTTORE CON INGRANAGGI IN BAGNO D'OLIO ROBUSTO E SILENZIOSO**

BASSA RUMOROSITÀ
L'utilizzo del motoriduttore con ingranaggi in bagno d'olio riduce il livello di rumorosità, apportando un elevato comfort lavorativo per l'operatore.



C **BOCCHETTA
DI SCARICO A
TENUTA STAGNA**

Grazie alla bocchetta di scarico a tenuta stagna è possibile mescolare anche materiali colorati. La griglia protegge da contatti accidentali con le pale di mescolamento.

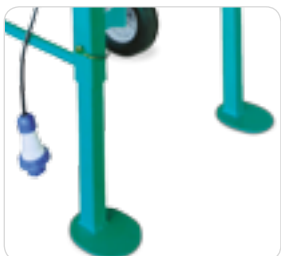

F **PROTEZIONE TERMICA**

Tutte le macchine con motore elettrico sono equipaggiate con dispositivi di protezione contro i sovraccarichi ed il riavvio accidentale dopo una mancanza di tensione.

GAMBE REGOLABILI IN ALTEZZA

Grazie alle gambe estensibili è possibile regolare l'altezza di scarico desiderata, in modo da scaricare agevolmente l'impasto in una carriola o in una intonacatrice.



**NORMATIVE DI
RIFERIMENTO**

- Conforme ai requisiti della Direttiva Macchine (2006/42/CE)
- Conforme alle Direttive CEE (2006/95/CE, 2004/108/CE, 2000/14/CE)
- Sono state applicate le seguenti Norme Armonizzate EN ISO 12100-1-2, EN 60204-1, EN 12151.

Equipaggiamento di Serie

- ✓ Finecorsa elettrico di sicurezza
- ✓ Interruttore magneto-termico con bobina di minima tensione IP55 e spina IP67
- ✓ Impugnatura di movimentazione
- ✓ 2 vasche di serie in materiale plastico antiurto e adatto a basse temperature
- ✓ 1 pala universale
- ✓ Imballo: in cartone

Accessori Opzionali

- ✓ Carrello per trasporto vasca
- ✓ Pala per colle
- ✓ Kit dispositivo di corrente differenziata (salvavita)
- ✓ Kit 5 vasche

Applicazioni

Ideale per piccoli cantieri e ristrutturazioni. Leggera, compatta e molto silenziosa, è adatta all'uso professionale.



Carrello per trasporto vasca

carrello, opzionale, consente il trasporto del materiale mescolato fino alla zona di lavoro. Per il ribaltamento non è necessario togliere la vasca dal carrello. dimens. (durante utilizzo): largh./lung./alt.: mm 740/1300/630, peso: 16 kg.

Pala opzionale per colle



			MIX 60
Capacità vasca	litri		56
Resa effettiva	litri		47
Diametro vasca	mm		580
N. giri pale	rpm		55
Potenza motore elettrico 230V/50Hz	kW		0.55
Assorbimento	A		5
LpA posizione operatore	dB(A)		59
Peso macchina (imballo)	Kg		30 (32)
Dimensioni largh./lungh./alt. (imballo)	mm		580/630/795 (585/620/455)

Equipaggiamento di Serie Mix 120

- ✓ Motore monofase 230V/50Hz
- ✓ Finecorsa elettrico di sicurezza
- ✓ Interruttore magneto-termico con bobina di minima tensione IP55 e spina IP67
- ✓ Griglia con lama rompisacco

Applicazioni

Compatta e facile da spostare per le sue dimensioni contenute, è la macchina ideale per ambienti con limitato spazio operativo.



Equipaggiamento di Serie Mix 120 Plus

- ✓ Motore monofase 230V/50Hz - Motoriduttore a bagno d'olio e trasmissione a cinghia Poly-V ad alto rendimento
- ✓ Finecorsa elettrico di sicurezza
- ✓ Interruttore magnetotermico con bobina di minima tensione IP55 e spina IP67
- ✓ Invertitore di marcia
- ✓ Griglia con lama rompisacco
- ✓ Manici estraibili
- ✓ Ganci di sollevamento
- ✓ Ruotine ausiliarie

Applicazioni

Potente e versatile, impasta i materiali più difficili, sia premiscelati che tradizionali grazie alla elevata potenza, all'aumentato numero di giri e alla possibilità di invertire il senso di rotazione delle pale.



Impasto rapido e omogeneo (Mix 120 Plus)

Grazie al mescolamento planetario a regime forzato il tempo di mescolamento è minimo: per l'impasto di 80 litri di malta magra sono necessari circa 40 secondi.

Bocchetta di scarico

(Mix 120 Plus vista dal basso)



		MIX 120	MIX 120 Plus
Capacità vasca	litri	120	120
Resa effettiva	litri	60	90
Diametro vasca	mm	700	745
Granulometria Max	mm	-	8
N. giri pale	rpm	32	38
Potenza motore elettrico 230V/50Hz	kW	0.6	1.4
Assorbimento	A	6	9
LpA posizione operatore	dB(A)	68	70
Peso macchina (imballo)	Kg	96 (111)	130 (139)
Dimensioni largh./lungh./alt. (imballo)	mm	925/980/1520 (800/870/1000)	745/842/1277 (770/880/955)

SPIN 15

Mescolatore a ciclo continuo per materiali premiscelati e colle

Equipaggiamento di Serie

- ✓ Motore monofase 230V/50Hz
- ✓ Quadro elettrico di comando
- ✓ Vasca con griglia rompisacco zincata
- ✓ Camera di miscelazione estraibile
- ✓ Albero di miscelazione con palette in acciaio antiusura
- ✓ Impianto acqua
- ✓ Tubo acqua di 10 m con attacchi rapidi
- ✓ Kit mescolatore per colle (di serie nella versione Spin 15A Cappotto)
- ✓ Pompa acqua (di serie nella versione Spin 15A e Spin 15A Cappotto)
- ✓ Imballo: in cartone

Accessori opzionali

- ✓ Kit mescolatore per colle (di serie nella versione Spin 15A Cappotto)
- ✓ Kit flussimetro

Applicazioni Spin 15 / Spin 15A:

Ideale per impastare rapidamente intonaci premiscelati, malte da muratura, materiali autolivellanti e massetti tradizionali premiscelati in sacchi. Se corredato dall'apposito kit opzionale, è particolarmente indicato per mescolare colle per la posa di cappotto isolante e piastrelle. In abbinamento ad una intonacatrice può formare una unità di mescolamento e pompaggio.

Applicazioni Spin 15A Cappotto:

Grazie allo specifico kit mescolatore, fornito di serie, è indicato per mescolare colle, per la posa di cappotto isolante e piastrelle.



NESSUN LIMITE CON PRODOTTI PREMISCELATI IN SACCO

- ✓ Intonaci
- ✓ Malte da muratura
- ✓ Massetti tradizionali
- ✓ Massetti autolivellanti

Kit mescolatore per colle

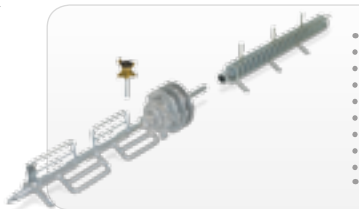

Kit flussimetro



Pompa acqua Spin 15A



Motoriduttore IMER brevettato

		SPIN 15	SPIN 15A	SPIN 15A Cappotto
Capacità tramoggia /vasca	l	60	60	60
Resa effettiva	l/min	15-18	15-18	7
Giri mescolatore/pale	rpm	280	280	280
Potenza Motore	kW	1.4	1.4	1.4
Pompa acqua di serie	-	no	si	si
LpA posizione operatore	dB(A)	<65	<65	<65
Peso (con imballo)	kg	78 (82)	78 (82)	78 (82)
Dimensioni larg./lung./h	mm	720/1380/1165-950 (max-min)	720/1380/1165-950 (max-min)	720/1380/1165-950 (max-min)
Dimensioni imballo larg./lung./h	mm	800/590/830	800/590/830	800/590/830

Equipaggiamento di Serie

- ✓ 2 versioni: Motore elettrico trifase 400V/50Hz – motore a scoppio Honda GXV340
- ✓ Finecorsa elettrico di sicurezza
- ✓ Interruttore magneto-termico con bobina di minima tensione IP55 e spina IP67 (versione con motore elettrico)
- ✓ Griglia con lame rompisciocco: consente un'ampia visibilità e protegge da contatti accidentali
- ✓ Ruote pneumatiche e barra di tensione per una eccellente mobilità in cantiere

Applicazioni

Rappresentano la risposta ottimale alle esigenze di lavoro sia per materiali premiscelati in sacco che in silos.



MIX 360



MIX 750

Sistema di mescolamento

Nuova geometria delle pale di mescolamento per un impasto rapido ed omogeneo ed una ottimale velocità di scarico. Il fondo vasca è ampiamente dimensionato per ridurre l'usura, le pale di mescolamento sono dotate di inserti in gomma per la pulizia della vasca di mescolamento. La protezione "a fungo" sopra l'asse di rotazione, distribuisce il materiale in modo uniforme in tutta l'area della vasca. Il riduttore di mescolamento di nuova concezione garantisce coppia anche negli impasti più gravosi.



		MIX 360	MIX 750
Capacità vasca	litri	360	750
Resa effettiva	litri	200	480
Diametro vasca	mm	952	1300
N. giri pale - motore elettrico/a scoppio	rpm	36/36	35/36
Potenza motore: motore elettrico/a scoppio	kW	3/8.1	4/8.1
Assorbimento motore elettrico	A	7.2	9
LpA posizione operatore motore el. / a scoppio	dB(A)	70/88	70/88
Altezza di scarico: max - min.	mm	745-445	720-570
Peso macchina: motore elettrico/a scoppio	kg	357/360	720/720
Dimensioni largh./lung./alt.	mm	1080/1680/1155	1730/2279/1680



A MOTORIDUTTORE CON INGRANAGGI IN BAGNO D'OLIO

Il gruppo motoriduttore è realizzato con ingranaggi d'acciaio a dentatura elicoidale in bagno d'olio. La dentatura elicoidale permette di avere un funzionamento più silenzioso del riduttore, mentre l'uso dell'olio come lubrificante assicura una maggiore protezione ed un prolungamento della durata della macchina.

GARANTITI CONTRO L'AUTOGENERAZIONE

Il fenomeno dell'autogenerazione, causato da una mancanza di corrente durante la discesa a pieno carico, tende ad aumentare la velocità fino a compromettere la struttura dell'elevatore e del supporto. Tutti i nostri elevatori sono garantiti contro tale fenomeno e mantengono sempre la velocità di discesa entro limiti ammissibili.

E LEVA DI POSIZIONAMENTO LAVORO

La leva di posizionamento lavoro previene la pericolosa rotazione del carico che si verifica durante la salita o la discesa. Questo dispositivo, elimina il rischio di spostamento incontrollato del carico, riducendo il rischio per l'operatore e per l'integrità delle strutture.

B TAMBURO TRASVERSALE ALL'ASTA DI FISSAGGIO

Il tamburo di avvolgimento del cavo di acciaio è posto trasversalmente, ad esclusione del BE 200, all'asta di fissaggio; questo particolare migliora lo scorrimento ed elimina il pericoloso accumulo della fune da un solo lato, causato da flessioni elastiche delle strutture di supporto.

D TAMBURO CON DUE SPIRE FUNE ACCIAIO FISSE

Per garantire una maggiore affidabilità e durata della macchina il tamburo è costruito con uno speciale dispositivo brevettato che fa rimanere, a fune metallica completamente svolta, due spire sempre avvolte, allo scopo di non forzare il punto d'attacco della fune con il tamburo.

IMBALLAGGIO RICICLABILE

Tutti gli elevatori Imer vengono imballati in scatola di cartone e bloccati all'interno con cuscini di aria (escluso RIO 100, ES 150, BE 200) in modo da non danneggiarsi durante il trasporto.





C DISPOSITIVO DI SICUREZZA DI SALITA

Tutti gli elevatori sono equipaggiati con dispositivo di sicurezza, ad azionamento positivo con molla reggispinta, che arresta la salita del carico nel punto di massima altezza. I modelli AP 60 e AP 120 sono dotati di dispositivo SRD (Slack Rope Device) per mantenere sempre in tensione la fune d'acciaio, arrestando la rotazione del tamburo in caso di rilassamento.

DISPOSITIVO ARS (ANTI REWINDING SYSTEM)

I modelli TR 225N, TR 225 2V e i modelli ET 300 e BS 500 nella versione con telecomando con pulsantiera da 25 m sono equipaggiati con il dispositivo ARS. Questo sistema leva/finecorsa brevettato ed esclusivo Imer evita l'inversione di avvolgimento della fune sul tamburo e garantisce l'integrità della macchina.

CAVI ELETTRICI CON RIVESTIMENTO IN NEOPRENE

I cavi elettrici ed il cavo della pulsantiera sono rivestiti di speciale gomma in Neoprene tipo H07RN-F o A07RN-F. Questo tipo di gomma è indicata nell'utilizzo sul cantiere, perchè molto resistente all'azione abrasiva delle polveri ed agli agenti atmosferici. Inoltre, grazie alla bassa temperatura minima d'utilizzo di -25°, contro i +5° del PVC convenzionale, la pulsantiera resiste anche alle rigide temperature invernali.

PROTEZIONE TERMICA

Protezione totale dal sovraccarico. I modelli TR 225 N, TR225 2V, BS 500, AP 60/120 e Millepiedi sono equipaggiati di protezione termica o d'interruttore magneto-termico (BS-500). Un dispositivo controlla l'assorbimento elettrico del motore e provvede allo spegnimento in caso di sovraccarico, evitando danni per la macchina.

PRESTAZIONI CONTROLLATE E GARANTITE

La tensione elettrica nel cantiere è soggetta a oscillazioni: per questo la portata max dei nostri elevatori è garantita per una ampia variazione di tensione, da 210V a 235V. Una variazione entro tali limiti non provoca diminuzioni della portata dell'elevatore.



NORMATIVE DI RIFERIMENTO

- Conforme ai requisiti della Direttiva Macchine (2006/42/CE)
- Conforme alle Direttive CEE (2006/95/CE, 2004/108/CE, 2000/14/CE)
- Sono state applicate le seguenti Norme Armonizzate EN ISO 12100-1-2, EN 60204-1.

RIO 100 ES 150

Elevatori portata 100-150 kg

Equipaggiamento di Serie RIO 100

- ✓ Dispositivo di sicurezza di salita
- ✓ Comando diretto con pulsantiera IP65 3 pulsanti 1 m
- ✓ Motore autofrenante con raddrizzatore freno
- ✓ Moschettone ad attacco rapido

Accessori Opzionali

- ✓ Attacco a palo 0,80 m predisposto per fissaggio con morsetti a ponteggio
- ✓ Attacco a palo 1,50 m predisposto per fissaggio con morsetti a ponteggio

Applicazioni

È il piccolo elevatore leggero e estremamente silenzioso - <70 dB(A). Facile da applicare grazie al moschettone ad attacco rapido, RIO 100 può essere utilizzato in ambiti diversi in cantiere. Versatile nell'installazione, grazie alla varietà di attacchi disponibili.



RIO 100		
Portata max.	kg	100
Vel. media sollevamento pieno carico	m/min	15
Altezza max. di lavoro utile	m	20
Ø fune acciaio	mm	3
Lunghezza fune	m	20.5
Potenza motore 230V/50Hz	kW	0.37
N. giri motore	rpm	1400
Assorbimento	(A)	4.5
Peso macchina	kg	18
LpA posizione operatore	dB(A)	<70
Dimensioni imballo larg./lung./alt.	mm	280/300/290

Equipaggiamento di Serie ES 150

- ✓ Spina IP67
- ✓ Predisposizione carrello per utilizzo a cavalletto
- ✓ Dispositivo di sicurezza salita
- ✓ Comando diretto con pulsantiera IP65 a 3 pulsanti 1 m
- ✓ Morsetti a palo
- ✓ Motore autofrenante con raddrizzatore freno

Applicazioni

Ideale per operazioni che non richiedono l'estensione del telaio. Può sollevare materiali fino a 150 kg.



ES 150		
Portata max.	kg	150
Vel. media sollevamento pieno carico	m/min	18.5
Altezza max. di lavoro utile	m	25
Ø fune acciaio	mm	5
Lunghezza fune	m	26
Potenza motore 230V/50Hz	kW	0.45
N. giri motore min./max.	rpm	1320
Assorbimento	A	5
Peso macchina	kg	39
LpA posizione operatore	dB(A)	<70
Dimensioni larg./lung. chiuso (aperto)/alt.	mm	330/770/520
Dimensioni imballo larg./lung./alt.	mm	350/820/500

Equipaggiamento di Serie ET 150V

- ✓ Leva per posizionamento lavoro
- ✓ Gancio con bozzello e cuneo
- ✓ Spina IP67
- ✓ Predisposizione carrello per utilizzo a cavalletto
- ✓ Dispositivo di sicurezza di salita
- ✓ Comando diretto con pulsantiera IP65 a 3 pulsanti
- ✓ Motore autofrenante con raddrizzatore freno
- ✓ Telaio estensibile fino a 1120 mm

Applicazioni

È ideale per l'elevazione di carichi a grandi altezze, perché dispone di una elevata velocità di sollevamento (30 m/min.). La portata massima rimane invariata per tutta l'estensione del braccio, permettendo il sollevamento di materiali ingombranti o pesanti, senza rischio di urto contro le strutture.



Equipaggiamento di Serie TR 225 2V

- ✓ Leva per posizionamento lavoro
- ✓ Gancio con bozzello e cuneo
- ✓ Spina IP67
- ✓ Predisposizione carrello per utilizzo a cavalletto
- ✓ Dispositivo di sicurezza di salita
- ✓ Comando a bassa tensione 24V (TR 225 2V)
- ✓ Connettore multipolare per cambio pulsantiera
- ✓ Motore autofrenante con deviatore di flusso
- ✓ Telaio estensibile fino a 1120 mm

Applicazioni

Il basso livello di rumorosità apporta un comfort lavorativo per l'operatore ed evita inquinamento acustico. TR 225 2V ha una doppia velocità di sollevamento grazie ad un temporizzatore automatico: dopo una partenza "morbida", raggiunge la velocità massima di 38 m/min.



ET 150V

Portata max.	kg	150
Vel. media sollevamento pieno carico	m/min	30
Altezza max. di lavoro utile	m	40
Ø fune acciaio	mm	4
Lunghezza fune	m	41
Potenza motore 230V/50Hz	kW	0.8
N. giri motore min./max.	rpm	1320
Assorbimento	A	10
Peso macchina	kg	48
LpA posizione operatore	dB(A)	<72
Dimensioni larg./lung. chiuso (aperto)/alt.	mm	330/770(1170)/520
Dimensioni imballo larg./lung./alt.	mm	350/820/550

TR 225 2V

Portata max.	kg	150
Vel. media sollevamento pieno carico min./max.	m/min	19/38
Altezza max. di lavoro utile	m	50
Ø fune acciaio	mm	4
Lunghezza fune	m	51
Potenza motore 230V/50Hz	kW	0.7/1.3
N. giri motore min./max.	rpm	1400/2750
Assorbimento	A	9/13
Peso macchina	kg	62
LpA posizione operatore	dB(A)	<75
Dimensioni larg./lung. chiuso (aperto)/alt.	mm	390/770(1170)/520
Dimensioni imballo larg./lung./alt.	mm	350/820/500

Equipaggiamento di Serie BE 200

- ✓ Leva per posizionamento lavoro
- ✓ Dispositivo di sicurezza di salita
- ✓ Comando diretto con pulsantiera 3 pulsanti con pulsante di emergenza e spina volante IP67 CE da 16 A
- ✓ Tirante superiore regolabile
- ✓ Motore autofrenante con deviatore di flusso

Accessori Opzionali

- ✓ Telaio rigido
- ✓ Carrello con freno per il cavalletto

Applicazioni

Compatto e leggero, BE 200 può essere trasportato ed applicato in modo estremamente facile. Versatile nell'installazione grazie alla varietà di attacchi disponibili. La configurazione di serie prevede un telaio con un tirante superiore regolabile.



Versione standard

con tirante superiore regolabile

BE 200		
Portata max.	kg	200
Vel. media sollevamento pieno carico	m/min	~20
Altezza max. di lavoro utile	m	25
Ø fune acciaio	mm	5
Lunghezza fune	m	26
Potenza motore 230V/50Hz	kW	0.75
N. giri motore	rpm	1380
Assorbimento	(A)	7,5
Peso macchina	kg	30
LpA posizione operatore	dB(A)	<74
Dimensioni imballo larg./lung./alt.	mm	250/820/350

Equipaggiamento di Serie ET 200N

- ✓ Leva posizionamento lavoro
- ✓ Spina IP67
- ✓ Predisposizione carrello per utilizzo a cavalletto
- ✓ Dispositivo di sicurezza salita
- ✓ Comando diretto con pulsantiera IP65 a 3 pulsanti 1 m
- ✓ Motore autofrenante con deviatore di flusso

Applicazioni

Ideale per operazioni che non richiedono l'estensione del telaio.



ET 200N		
Portata max.	kg	200
Vel. media sollevamento pieno carico	m/min	19
Altezza max. di lavoro utile	m	25
Ø fune acciaio	mm	5
Lunghezza fune	m	26
Potenza motore 230V/50Hz	kW	0.75
N. giri motore min./max.	rpm	1380
Assorbimento	A	7.2
Peso macchina	kg	42
LpA posizione operatore	dB(A)	<70
Dimensioni larg./lung. chiuso (aperto)/alt.	mm	330/770/520
Dimensioni imballo larg./lung./alt.	mm	350/820/500

Equipaggiamento di Serie ETR 200N

- ✓ Leva posizionamento lavoro
- ✓ Spina IP67
- ✓ Predisposizione carrello per utilizzo a cavalletto
- ✓ Dispositivo di sicurezza salita
- ✓ Comando diretto con pulsantiera IP65 a 3 pulsanti 1,5 m
- ✓ Motore autofrenante con deviatore di flusso
- ✓ Telaio estensibile fino a 1120 mm

Applicazioni

ETR 22N e TR 225N hanno un braccio estensibile da 720 mm a 1120 mm. La portata massima rimane invariata per tutta l'estensione, per il sollevamento di materiali ingombranti, senza rischio di urto contro le strutture. Il basso livello di rumorosità apporta un comfort lavorativo per l'operatore ed evita inquinamento acustico.



Equipaggiamento di Serie TR 225N

- ✓ Leva per posizionamento lavoro
- ✓ Gancio con bozzello e cuneo
- ✓ Spina IP67
- ✓ Predisposizione carrello per utilizzo a cavalletto
- ✓ Dispositivo di sicurezza di salita
- ✓ Comando a bassa tensione 24V (TR 225 2V)
- ✓ Motore autofrenante con deviatore di flusso
- ✓ Telaio estensibile fino a 1120 mm

Applicazioni

Il basso livello di rumorosità apporta un comfort lavorativo per l'operatore ed evita inquinamento acustico.



ETR 200N

Portata max.	kg	200
Vel. media sollevamento pieno carico	m/min	19
Altezza max. di lavoro utile	m	25
Ø fune acciaio	mm	5
Lunghezza fune	m	26
Potenza motore 230V/50Hz	kW	0.75
N. giri motore min./max.	rpm	1380
Assorbimento	A	7.2
Peso macchina	kg	45
LpA posizione operatore	dB(A)	<70
Dimensioni larg./lung. chiuso (aperto)/alt.	mm	330/770(1170)/520
Dimensioni imballo larg./lung./alt.	mm	350/820/500

TR 225N

Portata max.	kg	200
Vel. media sollevamento pieno carico min./max.	m/min	19
Altezza max. di lavoro utile	m	30
Ø fune acciaio	mm	5
Lunghezza fune	m	31
Potenza motore 230V/50Hz	kW	0.75
N. giri motore min./max.	rpm	1380
Assorbimento	A	7.2
Peso macchina	kg	46
LpA posizione operatore	dB(A)	<70
Dimensioni larg./lung. chiuso (aperto)/alt.	mm	330/770(1170)/520
Dimensioni imballo larg./lung./alt.	mm	350/820/500

AIRONE 200 / 300 N

Elevatori a braccio telescopico - portata 200-300 kg

Equipaggiamento di Serie

- ✓ Leva per posizionamento lavoro
- ✓ Spina IP67
- ✓ Predisposizione per tutti i supporti IMER (ad esclusione dei cavalletti) su Airone 200N
- ✓ Dispositivo di sicurezza di salita
- ✓ Comando diretto con pulsantiera IP65 a 3 pulsanti 1m
- ✓ Motore autofrenante con deviatore di flusso (Airone 200 N)
- ✓ Motore autofrenante con raddrizzatore freno (Airone 300 N)

Accessori opzionali per Airone 300N

- ✓ Puntello per Airone 300N
- ✓ Contenitore zavorra per Airone 300N

Applicazioni

La particolare configurazione della macchina ne facilita l'installazione, grazie ad una migliore distribuzione del peso per l'operatore. Il punto di carico rialzato semplifica l'ingresso dei materiali all'interno delle finestre. Airone 200 N e Airone 300 N hanno un braccio estensibile fino a 1100 mm. La portata massima rimane invariata per tutta l'estensione del braccio, permettendo il sollevamento di materiali ingombranti o pesanti, senza rischio di urto contro le strutture.



Airone 200N



Airone 300N

Supporto a colonna per Airone 300 N

L'Airone 300 N dispone di un supporto a colonna opzionale specifico per elevatori con portata max. 300 kg.

		AIRONE 200N	AIRONE 300N
Portata max.	kg	200	300
Vel. media sollevamento pieno carico	m/min	19	19
Altezza max. di lavoro utile	m	25	25
Ø fune acciaio	mm	5	5
Lunghezza fune	m	27	27
Potenza motore 230V/50Hz	kW	0.75	1.1
N. giri motore	rpm	1380	1320
Assorbimento	A	7.5	12
Peso macchina	kg	45	55
LpA posizione operatore	dB(A)	72	72
Dimensioni larg./lung./alt.	mm	350/820/550	350/820/550
Dimensioni imballo larg./lung./alt.	mm	330/850(1100)/625	330/850(1100)/625

Equipaggiamento di Serie ET 300

- ✓ Motore elettrico monofase 230V/50Hz o trifase 400V/50Hz
- ✓ Gancio con bozzello e cuneo
- ✓ Spina IP67
- ✓ Telaio con 4 ruote in alluminio
- ✓ Dispositivo di sicurezza di salita
- ✓ Comandi su versione monofase: diretto con pulsantiera 3 pulsanti 1,5 m o comando BT 24V pulsantiera 3 pulsanti 25 m
- ✓ Comando su versione trifase: BT 24V con pulsantiera 3 pulsanti 1,5 m o 25 m
- ✓ Freno di stazionamento
- ✓ Motore autofrenante con raddrizzatore freno

Equipaggiamento di Serie BS 500

- ✓ Motore elettrico trifase 400V/50Hz
- ✓ Gancio con bozzello e cuneo
- ✓ Spina IP67
- ✓ Telaio con 4 ruote in alluminio
- ✓ Dispositivo di sicurezza di salita
- ✓ Comando BT 24V con pulsantiera 3 pulsanti 1,5 m o 25 m
- ✓ Freno di stazionamento
- ✓ Motore autofrenante con raddrizzatore freno

Applicazioni ET 300

Garantisce massima affidabilità e durata. Il gruppo motoriduttore è realizzato con ingranaggi d'acciaio a dentatura elicoidale in bagno d'olio.

Applicazioni BS 500

Grazie alla struttura robusta e alla potente motorizzazione, può sopportare senza sforzo sollecitazioni di lavoro continuo sul cantiere.



ET 300



BS 500

		ET 300	BS 500
Portata max.	kg	300	500
Vel. media sollevamento pieno carico min./max.	m/min	19/18	26
Altezza max. di lavoro utile	m	25	25
Ø fune acciaio	mm	5	8
Lunghezza fune	m	26	26
Potenza motore	kW	1.1	2.2
N. giri motore 230V/50Hz-400V/50Hz	rpm	1320-1325	1400
Assorbimento motore 230V/50Hz-400V/50Hz	A	12-4.5	5.2
Peso macchina + pulsantiera	kg	50	-
Peso macchina + comando BT	kg	60	90
LpA posizione operatore	dB(A)	<75	<80
Dimensioni larg./lung. chiuso (aperto)/alt.	mm	330/780/380	340/740/560
Dimensioni imballo larg./lung./alt.	mm	350/820/440	360/760/630

AP 60 AP 120

Argani per ponteggi - portata 60-120 kg

Equipaggiamento di Serie

- ✓ Comando BT 24V con pulsantiera 6m
- ✓ Bandiera girevole zincata
- ✓ Ammortizzatore a gas per arresto carico a max. altezza
- ✓ Doppia velocità di lavoro

Accessori opzionali

- ✓ Kit fune 81m
- ✓ Attacco a ponteggio

Applicazioni

Semplificano le operazioni di montaggio e offrono soluzioni tecniche uniche rispetto agli elevatori tradizionali. Durante l'utilizzo, dopo aver applicato l'argano ai piedi della struttura, è sufficiente spostare la bandiera zincata nella posizione desiderata. La bandiera zincata assicura un'elevata resistenza agli agenti atmosferici ed è estremamente versatile: dotata di attacco rapido, di adattatori per vari tipi di ponteggio e di leva posizionamento lavoro, può essere applicata, tramite l'attacco a ponteggio opzionale, anche a metà struttura. La doppia velocità permette rapidi cicli di lavoro.



		AP 60	AP 120
Portata max.	kg	60	120
Vel. media sollevamento pieno carico min./max.	m/min	17/51	25/50
Altezza max. di lavoro utile	m	25(40*)	25(40*)
Ø fune acciaio	mm	4	4
Lunghezza fune	m	51(81*)	51(81*)
Potenza motore 230V/50Hz	kW	0.25/0.75	0.75/1.3
N. giri motore min./max.	rpm	900/2700	1350/2750
Assorbimento	A	6/15	10/13
Peso macchina esclusa bandiera	kg	55	65
LpA posizione operatore	dB(A)	<72	<75
Dimensioni imballo larg./lung./alt.	mm	450/750/450	450/750/450



ACCESSORI per ELEVATORI



[A] Attacco a ponteggio per elevatore

Per una migliore distribuzione delle sollecitazioni sul ponteggio, derivanti dall'uso dell'elevatore. Dotato di piastra predisposta per il blocco della leva posizionamento lavoro.



[B] Puntello regolabile da interni (2,45m a 3,3 m)

Per utilizzare gli elevatori in ambienti chiusi o dove non ci sono ponteggi esterni; altezza regolabile da un min. di 2,45 m ad un max. di 3,3 m.



[C] Puntello per finestra

Utile in cantieri o ristrutturazioni con poco spazio operativo. Installazione semplice e veloce, senza l'utilizzo di attrezzi di montaggio.



[D] Puntello da esterni per elevatori con portata max. 200 kg

Per installare elevatori all'aperto in assenza di punti di appoggio sovrastanti; composto da un puntello da interni smontabile e un kit di trasformazione con il contenitore per la zavorra. Dimensioni contenitore per zavorra: P460xL2500xH415 mm

		A	B	C	D
Portata max. con elevatore telaio est.	kg	200	200	200	200
Portata max. con elevatore telaio fisso e bandiera prolunga	kg	200	200	-	200
Portata max. con elevatore telaio est. e bandiera prolunga	kg	150	150	-	150
Peso	kg	18	44	44	85
Larg./lung./alt.	mm	210/180/1950	540/540/2630	640/340/1320	2505/1400/2630

[E] Cavalletti da 300 kg (E1) e 500 kg (E2)

Adatti per tutti gli elevatori IMER, escluso RIO 100, Airone 200N e Airone 300N



[F] Bandiere di prolunga:

- Per puntello attacco morsetto con leva posizionamento lavoro per Rio 100 (F1)
 - Per puntello attacco elevatore con leva posizionamento lavoro (F2)
- Per sollevare materiali ingombranti con elevatori a telaio fisso, consentendo di aumentare di 360 mm la distanza di carico; per aumentare la distanza di carico con elevatori a telaio estensibile aperto fino a 1.480 mm, con portata ridotta a 150 kg.



[F1]



[F2]

[G] Carrello per elevatore



[H1] Portasecchi a due posti [H2] Portasecchi a quattro posti



[I] Gancio a tre attacchi portatelaio



[L] Benna trapezoidale 45/90/120 litri



[M] Morsetti a palo



[N] Benna scarico di fondo 90 litri



		E1	E2	F1	F2	G	H1	H2	I	L	M	N
Portata max.	kg	300	500	100	200	-	70	150	60	150/200/300	200	200
Peso	kg	-	-	7	13	8	4/8	3	3	12/15/19	25	
Larghezza	mm	2270	2280	120	90	450	340	820	65	400/420/450	-	660
Lunghezza	mm	3270	3270	700	680	875	810	820	360	460/615/720	-	660
Altezza	mm	2240	2280	445	275	430	450	450	410	310/370/430	-	720



PIANO IN ACCIAIO INOX



PIANO IN ALLUMINIO

A

PIANO DI LAVORO DI ACCIAIO INOSSIDABILE O ALLUMINIO ESTRUSO ANODIZZATO

Le macchine COMBI 200VA, 250VA hanno il piano realizzato in alluminio estruso anodizzato. Le macchine COMBI 350 e MASONRY 350 hanno il piano di taglio realizzato in acciaio inossidabile. Il piano di lavoro è normalmente la parte più soggetta ad usura e corrosione poiché in costante contatto con acqua e materiali altamente abrasivi. L'acciaio inossidabile e l'alluminio anodizzato eliminano completamente il rischio di corrosione e garantiscono elevata resistenza all'usura. I fori e la grecatura dell'alluminio sul piano di taglio facilitano l'afflusso dell'acqua alla vasca ed eliminano l'effetto ventosa del materiale.



B

POMPA DELL'ACQUA ELETTRICA

Le segatrici IMER sono equipaggiate con la pompa elettrica che assicura il flusso continuo di acqua al disco di taglio. Il flusso dell'acqua viene regolato tramite apposito rubinetto consentendo il corretto raffreddamento del disco ed ottimizzando il taglio.

VASCA DI RECUPERO ACQUA

La vasca di recupero acqua è realizzata in plastica in modo da escludere ogni possibilità di corrosione. La vasca inoltre, grazie alla leggerezza del materiale utilizzato, può essere facilmente rimossa dalla macchina per la pulizia. Nei modelli Combi 200VA, COMBI 250VA, Combi 350, Masonry 350, Masonry 500 e 700 lo svuotamento può essere effettuato senza rimuovere la vasca dalla macchina.



D

TAGLIO A 45°

Tutte le macchine hanno la possibilità di effettuare il taglio a 45°. La testa di taglio e la barra di scorrimento possono essere inclinati a battuta in pochi secondi. Un bloccaggio garantisce la stabilità della barra di scorrimento, mantenendo inalterata la precisione di taglio.



E

MASSIMA PRECISIONE DI TAGLIO

Al fine di garantire la massima precisione di taglio la barra di scorrimento è realizzata in profilati di alluminio estruso o acciaio a seconda dei modelli. Gli elementi di scorrimento della testa di taglio sono costituiti da ruote montate su cuscinetti a sfera a tenuta stagna. Questo sistema conferisce elevata scorrevolezza e massima precisione di taglio.



C VERSATILITÀ

Tutte le macchine della gamma Combi a partire dal modello 200 hanno la possibilità di taglio verticale, per effettuare tagli ininterrotti.



F MOVIMENTAZIONE AGEVOLATA

Tutte le segatrici Imer sono dotate, a seconda dei modelli, di vari dispositivi per facilitare la movimentazione e il trasporto della macchina: maniglie, ruote, guide per il carrello elevatore e punti di aggancio per presa dall'alto.



IMBALLAGGIO

Per ridurre i rischi di danneggiamento nel trasporto e per facilitare le operazioni di movimentazione e stoccaggio tutte le macchine ad esclusione del modello Combi 3000, sono consegnate con imballo in cartone. I modelli Combi 350 e Masonry 350 sono imballate su pallet di legno.

NORMATIVE DI RIFERIMENTO

- Conforme ai requisiti della Direttiva Macchine (2006/42/CE)
- Conforme alle Direttive CEE (2006/95/CE, 2004/108/CE, 2000/14/CE)
- Sono state applicate le seguenti Norme Armonizzate EN ISO 12100-1-2, EN 60204-1, EN 12418, EN 1870.

COMBI 200 VA

Segatrice ad acqua per ceramica - disco Ø 200 mm

Equipaggiamento di Serie

- ✓ Motore elettrico monofase 230V/50Hz, 0,7 kW con protezione termica e bobina di minima tensione
- ✓ Interruttore IP 55
- ✓ Spina IP 67
- ✓ Battuta millimetrata
- ✓ Disco Ø 200 mm universale - corona continua
- ✓ Goniometro con ampia superficie di appoggio
- ✓ Piano di taglio in alluminio estruso anodizzato 240 mm
- ✓ Vasca in plastica antiurto per contenimento e recupero acqua
- ✓ Cavalletto

Accessori opzionali

- ✓ Piano di taglio laterale
- ✓ Disco Ø 200 mm SUPER per gres porcellanato - corona continua

Applicazioni

È la piccola segatrice portatile per ceramica con un'elevata potenza. Leggera, compatta e maneggevole, è ideale per i posatori. Offre una grande capacità di taglio ed è predisposta per diversi tipi di disco, adatti ai diversi materiali da tagliare. È possibile effettuare tagli verticali (90°) rispetto al piano di appoggio o tagli in posizione inclinata, compresa tra 90° e 45° (in ogni posizione viene mantenuta la regolazione della profondità). Il piano di taglio laterale opzionale permette di estendere il taglio di 240 mm, mantenendo stabilità, grazie alla staffa avvitata sul cavalletto.



Grande capacità di taglio



Piano laterale opzionale



Trasmissione diretta



Taglio a 45°

COMBI 200 VA

Diametro disco/foro	Ø mm	200/25,4
Lungh. taglio con (e senza) discesa dall'alto	mm	600(500)
Profondità di taglio 90° 1 passata/2 passate	mm	43/55
Dimensioni piano taglio	mm	700x420
Potenza motore 230V/50Hz/Assorbimento	kW/A	1.1/6.85
Giri motore	rpm	2800
Pompa acqua	-	IP67, portata 13 l/min
Capacità vasca recupero acqua	l	28
Dimensioni macchina	mm	490/900/480
Dimensioni imballo	mm	500/950/530
Dimensioni cavalletto	mm	480/1060/750
Peso macchina (imballata)	kg	33,6 (38)
Peso cavalletto	kg	8,6
Peso piano opzionale (imballato)	kg	2,34 (4,1)
Peso staffa piano laterale	kg	0,7
LpA posizione operatore	dB(A)	86

Equipaggiamento di Serie

- ✓ Motore elettrico monofase 230V/50Hz, 1,5 kW con protezione termica e bobina di minima tensione
- ✓ Interruttore IP 55
- ✓ Spina IP 67
- ✓ Battuta millimetrata
- ✓ Disco Ø 250 mm universale - corona continua
- ✓ Goniometro con ampia superficie di appoggio
- ✓ Piano di taglio in alluminio estruso anodizzato
- ✓ Vasca in plastica antiurto per contenimento e recupero acqua
- ✓ Cavalletto con due ruote in gomma

Accessori opzionali e dischi consigliati

- ✓ Piani di taglio laterali
- ✓ Disco Ø 250 mm per ceramica – corona continua
- ✓ Disco Ø 250 mm SUPER per gres porcellanato – corona continua
- ✓ Disco Ø 250 mm per mattoni/laterizi – settori – s. laser
- ✓ Disco Ø 250 mm per granito – settori – s. laser
- ✓ Disco Ø 250 mm per cemento/tegole/pietra arenaria – settori – s. laser

Applicazioni

È ideale per il taglio di ceramica, materiali lapidei, laterizi e pietra. Leggera e compatta, assicura massima precisione di taglio grazie alla struttura ergonomica e agli accessori di corredo. Offre una grande capacità di taglio ed è predisposta per diversi tipi di disco, adatti ai diversi materiali da tagliare. È possibile effettuare tagli verticali (90°) rispetto al piano di appoggio o tagli in posizione inclinata, compresa tra 90° e 45° (in ogni posizione viene mantenuta la regolazione della profondità). Il piano di taglio laterale opzionale permette di estendere il taglio, mantenendo stabilità, grazie alla staffa avvitata sul cavalletto.



COMBI 250 VA

Diametro disco/foro	Ø mm	250/25,4
Lunghezza taglio	mm	785/660 (con/senza discesa dall'alto)
Profondità taglio 1 passata	mm	66
Profondità taglio 2 passate	mm	105
Dimensioni piano di taglio	mm	500x850
Potenza motore 230V/50Hz/Assorbimento	kW/A	1,5 / 9,4
Giri motore	rpm	2800
Pompa acqua	-	IP67, portata 13 l/min
Capacità vasca recupero acqua	l	36
Dimensioni macchina	mm	565/1050/480
Dimensioni imballo	mm	610/1090/525
Dimensioni cavalletto	mm	545/1060/750
Peso macchina (imballata)	kg	38 (43)*
Peso cavalletto	kg	8,8
Peso piano opzionale (imballato)	kg	2,6 (4,5)
Peso staffa piano laterale	l	0,7
LpA posizione operatore	dB(A)	86

* Con cavalletto



Grande capacità di taglio



Piano laterale opzionale



Taglio a 45°

COMBI 250-1000 VA

Segatrici ad acqua per ceramica - disco Ø 250 mm

Equipaggiamento di Serie

- ✓ Motore elettrico monofase 230V/50Hz, 1,5 kW con protezione termica e bobina di minima tensione
- ✓ Interruttore IP 55
- ✓ Spina IP 67
- ✓ Puntatore laser
- ✓ Battuta millimetrata
- ✓ Disco Ø 250 mm universale - corona continua
- ✓ Goniometro con ampia superficie di appoggio
- ✓ Piano di taglio in alluminio estruso anodizzato
- ✓ Vasca in plastica antiurto per contenimento e recupero acqua
- ✓ Cavalletto con due ruote in gomma

Accessori opzionali

- ✓ Piani di taglio laterali
- ✓ Disco Ø 250 mm per ceramica - corona continua
- ✓ Disco Ø 250 mm SUPER per gres porcellanato - corona continua
- ✓ Disco Ø 250 mm per mattoni/laterizi - settori - s. laser
- ✓ Disco Ø 250 mm per granito - settori - s. laser
- ✓ Disco Ø 250 mm per cemento/tegole/pietra arenaria - settori - s. laser

Applicazioni Combi 250-1000 VA

Per un taglio di qualità anche sulle piastrelle di grandi formati: 300x600 mm, 900x900 mm e oltre. Lunghezza max. di taglio 1100 mm. Offre una grande capacità di taglio ed è predisposta per diversi tipi di disco, adatti ai diversi materiali da tagliare. È possibile effettuare tagli verticali (90°) rispetto al piano di appoggio o tagli in posizione inclinata, compresa tra 90° e 45° (in ogni posizione viene mantenuta la regolazione della profondità). Il piano di taglio laterale opzionale permette di estendere il taglio, mantenendo stabilità, grazie alla staffa avvitata sul cavalletto.



Tasto OFF integrato nella maniglia



Goniometro di serie



Taglio a 45°



Puntatore laser di serie

COMBI 250-1000 VA

Diametro disco/foro	Ø mm	250/25,4
Lunghezza taglio	mm	1000/1100 longitudinale/con discesa dall'alto 2 passate
Profondità taglio 1 passata	mm	66
Profondità taglio 2 passate	mm	105
Dimensioni piano di taglio	mm	500x1115
Potenza motore 230V/50Hz/Assorbimento	kW/A	1,5 / 7,8
Giri motore	rpm	2800
Pompa acqua	-	IP 67, portata 13 l/min
Capacità vasca recupero acqua	l	40
Dimensioni macchina	mm	636/1420/619
Dimensioni imballo	mm	669/1454/654
Dimensioni cavalletto	mm	545/1060/750
Peso macchina (imballata)	kg	53 (65)
Peso cavalletto	kg	24
Peso piano opzionale (imballato)	kg	5,5 (6)
Peso staffa piano laterale	l	0,6
LpA posizione operatore	dB(A)	86

COMBI 350 600/1000

Segatrice ad acqua con testa di taglio scorrevole - disco Ø 350 mm

Equipaggiamento di Serie

- ✓ Motore elettrico monofase 230V/50Hz o trifase 400V/50Hz, 2,2 kW
- ✓ Interruttore IP 55 con bobina di minima tensione
- ✓ Spina IP 67
- ✓ Tensionatore automatico della cinghia di trasmissione Poly-V
- ✓ Battuta millimetrata
- ✓ Goniometro
- ✓ Piano di taglio in acciaio inossidabile
- ✓ Vasca in plastica antiurto per contenimento e recupero acqua
- ✓ Maniglie di trasporto
- ✓ Tendina paraspruzzi

Accessori opzionali

- ✓ Kit ruote
- ✓ Disco Ø 350 mm per ceramica – corona continua
- ✓ Disco Ø 350 mm per gres porcellanato – corona continua
- ✓ Disco Ø 350 mm per mattoni/laterizi – settori – s. laser
- ✓ Disco Ø 350 mm per granito – settori – s. laser
- ✓ Disco Ø 350 mm per cemento/tegole/pietra arenaria – settori – s. laser



Gambe regolabili in altezza



Taglio a 45°



Testa di taglio basculante



Segatrici

COMBI 350/600

COMBI 350/1000

		COMBI 350/600	COMBI 350/1000
Diametro disco/foro	Ø mm	350/25.4	350/25.4
Lungh. max taglio disco abbassato/disco tutto alto	mm	600/700	1000/1100
Profondità di taglio 90°/45°	mm	120/70	120/70
Dimensioni piano di taglio	mm	780x520	1180x520
Potenza motore 230V/50Hz 400V/50Hz	kW	2.2/2.2	2.2/2.2
Assorbimento 230V/400V	A	12/5	12/5
Giri motore-giri disco/230V-400V	rpm	2800-1740/2750-1700	2800-1740/2750-1700
Pompa acqua	-	IP 67, portata 10 l/min	IP 67, portata 10 l/min
Capacità vasca recupero acqua	litri	30	30
Dimensioni macchina	mm	860/1200/1300	860/1600/1300
Dimensioni imballo	mm	700/1300/940	790/1700/940
Peso macchina (imballata)	kg	115(135)	130(155)
LpA posizione operatore	dB(A)	75	75



Kit ruote opzionali

MASONRY 250 MASONRY 300

Segatrici ad acqua per blocchi - disco Ø 250/300 mm

Equipaggiamento di Serie Masonry 250

- ✓ Motore elettrico monofase 230V/50Hz, 1,5 kW con sonda termica
- ✓ Spina IP 67
- ✓ Disco diamantato Ø 250 mm universale – settori
- ✓ Vasca in plastica antiurto per contenimento e recupero acqua
- ✓ Maniglie di trasporto
- ✓ Carter disco paraschizzi
- ✓ Cavalletto

Equipaggiamento di Serie Masonry 300

- ✓ Motore elettrico monofase 230V/50Hz, 2,2 kW
- ✓ Spina IP 67
- ✓ Disco diamantato Ø 300 mm universale – settori
- ✓ Vasca in plastica antiurto per contenimento e recupero acqua
- ✓ Maniglie di trasporto
- ✓ Carter disco paraschizzi
- ✓ Cavalletto

Accessori opzionali

- ✓ Supporto per taglio a 45°

Applicazioni

Per il taglio di materiali edili di piccole e medie dimensioni. Compatte e leggere, uniscono precisione di taglio e funzionalità operativa grazie all'ergonomia della struttura con taglio combinato discesa testa di taglio/scorrimento carrello e taglio jolly a 45° con l'ausilio di apposito supporto. Altezza testa di taglio regolabile.



Supporto per taglio a 45° opzionale

		MASONRY 250	MASONRY 300
Diametro disco/foro	Ø mm	250/25.4	300/25.4
Lungh. max taglio disco abbassato/disco tutto alto	mm	380/505	365/515
Profondità di taglio (2 passate)	mm	85 (120)	108 (190)
Dimensioni piano di taglio	mm	315x365	315x365
Potenza motore elettrico 230V/50Hz/Assorbimento	kW/A	1,5/9,4	2,2/13,5
Giri motore (disco)	rpm	2800(2960)	2800(2960)
Pompa acqua	-	IP67, portata 10 l/min	IP67, portata 10 l/min
Capacità vasca recupero acqua	litri	42	42
Dimensioni macchina	mm	600/1080/590	600/1080/680
Dimensioni imballo	mm	610/1090/600	610/1090/690
Peso macchina (imballata)	kg	53(65)	60(72)
LpA posizione operatore	dB(A)	82	85

Equipaggiamento di Serie

- ✓ Motore elettrico monofase 230V/50Hz o trifase 400V/50Hz (2,2 kW)
- ✓ Cinghia POLY-V con tensionatore automatico
- ✓ Spina IP 67
- ✓ Testa di taglio inclinabile a 45°
- ✓ Goniometro di ampie dimensioni
- ✓ Vasca in plastica antiurto per contenimento e recupero acqua
- ✓ Maniglie di trasporto
- ✓ Tenda paraschizzi
- ✓ Gambe regolabili in altezza

Accessori opzionali

- ✓ Kit ruote
- ✓ Disco Ø 350 mm universale - settori
- ✓ Disco Ø 350 mm per ceramica – corona continua
- ✓ Disco Ø 350 mm per mattoni/laterizi – settori – s. laser
- ✓ Disco Ø 350 mm per granito – settori – s. laser
- ✓ Disco Ø 350 mm per cemento/tegole/pietra arenaria – settori – s. laser

Applicazioni

Sono progettate per il taglio di laterizi, materiali lapidei e pietra. Robusta e affidabile, può effettuare tagli ad avanzamento del carrello o con testa libera per taglio dall'alto. Testa di taglio regolabile in altezza e inclinabile fino a 45°.



Kit ruote opzionali

MASONRY 350

Diametro disco/foro	Ø mm	350/25.4
Lunghezza max. taglio	mm	480*/400**
Profondità max. taglio a 90° (45°)	mm	120(70)
Dimensioni piano di taglio	mm	500x430
Potenza motore elettrico 230V/50Hz	kW	2.2
Potenza motore elettrico 400V/50Hz	kW	2.2
Assorbimento 230V/50Hz – 400V/50Hz	A	12-5
Capacità vasca recupero acqua	l	30
Dimensioni macchina	mm	860/1100/1200
Dimensioni imballo	mm	820/1330/760
Peso macchina (imballata)	kg	115(135)
LpA posizione operatore	dB(A)	93

(*) h 25 mm (**) h 120 mm



Goniometro di ampie dimensioni



Testa di taglio inclinabile fino a 45°

M400 SMART

Segatrice ad acqua per blocchi - disco Ø 350 o 400 mm

Equipaggiamento di Serie

- ✓ Motore elettrico 230V/50Hz a trasmissione diretta, 2,2 kW
- ✓ Spina IP67
- ✓ Disco Ø 350 mm universale-settori
- ✓ Vasca in plastica antiurto per contenimento e recupero acqua
- ✓ Maniglia e ruotine per movimentazione manuale e carico
- ✓ Gambe ripiegabili
- ✓ Carter di protezione braccio
- ✓ Sistema di regolazione e bloccaggio del braccio esclusivo IMER
- ✓ Piano di taglio in legno
- ✓ Sistema antiribaltamento carrello
- ✓ Goniometro di ampie dimensioni

Accessori opzionali

- ✓ Piano inclinato per taglio 45°

NOVITÀ

Applicazioni

M400 Smart è progettata per il taglio di laterizi, materiali lapidei e pietra. Grazie alla intercambiabilità del disco di taglio (Ø 350 o 400 mm), si adatta alle molteplici esigenze del cantiere edile. La testa di taglio basculante consente una maggiore velocità nell'esecuzione di tagli particolari come scanalature, profili e ritagli.



Elevata qualità del taglio:

- l'allineamento del taglio avviene mediante un **sistema di regolazione e bloccaggio del braccio**, costituito principalmente da uno speciale perno appositamente studiato e in corso di brevetto;
- un selettore, facilmente azionabile, imposta l'**altezza di taglio** necessaria per il disco Ø 350 mm o Ø 400 mm;
- **piano di taglio in legno** che garantisce un migliore attrito del materiale da tagliare;
- **elevata profondità di taglio** max. 250 mm

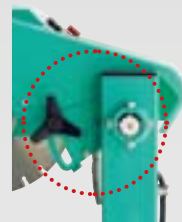

Ergonomia e facilità di utilizzo:

- trasportabile da una **sola persona**;
- **carter di protezione del braccio** facilmente amovibile per rapida manutenzione del quadro elettrico;
- **sostituzione rapida del disco** di taglio con sistema di bloccaggio sull'albero motore;
- **carter disco facilmente smontabile** mediante due soli pomelli di tipo "imperdibile";
- attacco rapido sgancio **alimentazione acqua**.



Massima efficienza:

motore speciale con **potenza e coppia superiore del 20% rispetto a motori similari** presenti sul mercato;



Facilità di carico e di movimentazione in cantiere:

- **gambe ripiegabili**;
- **ruotine** per la movimentazione manuale e il carico su veicoli



Flessibilità di taglio:

predisposta per **disco da Ø 350 o 400 mm**



Massima sicurezza per l'operatore:

- **chiusura e apertura gambe a scatto**;
- **sistema antiribaltamento** sul carrello;



Robustezza e durata:

- **vasca in plastica** antiurto e antiusura per contenimento e recupero acqua con setti di decantazione;
- **pompa sommersa** protetta contro i detriti;
- **struttura rigida** per maggiore stabilità;
- **guide del carrello in acciaio inox** antiusura;
- **tappo vasca** di generose dimensioni;



M400 SMART

Diametro disco/foro	Ø mm	350-400/25,4
Lunghezza max. taglio	mm	500
Profondità max. di taglio, disco Ø 350 1/2 passate	mm	107/204
Profondità max. di taglio, disco Ø 400 1/2 passate	mm	129/250
Dimensioni piano di taglio	mm	510x410
Altezza piano di lavoro	mm	847
Potenza motore elettrico 230V/50Hz	kW	2,2
Giri motore	rpm	2.800
Assorbimento 230V/50Hz	A	12
Capacità vasca recupero acqua	l	40
Dimensioni macchina larg/lung/alt testa abbassata (testa alzata)	mm	722/1186/1293(1390)
Dimensioni imballo larg/lung/alt	mm	732/1196/895
Peso macchina (imballata)	kg	77 (97)

Equipaggiamento di Serie

- ✓ Motore elettrico trifase 400V/Hz (4 kW) o a scoppio Honda GX 160 (4 kW)
- ✓ Spina IP 67 (versione elettrica)
- ✓ Goniometro di ampie dimensioni
- ✓ Vasca in plastica antiurto per contenimento e recupero acqua
- ✓ Maniglie di trasporto
- ✓ Tenda paraschizzi
- ✓ Maniglia a pedale per regolazione altezza di taglio

Accessori opzionali e dischi consigliati

- ✓ Supporto per taglio a 45°
- ✓ Disco Ø 500 mm per mattoni/laterizi - settori - s. laser
- ✓ Disco Ø 500 mm per cemento/tegole/pietra arenaria - settori - s. laser
- ✓ Disco Ø 550 mm per mattoni/laterizi - settori - s. laser
- ✓ Disco Ø 550 mm per cemento/tegole/pietra arenaria - settori - s. laser

Applicazioni

Per il taglio di materiali di grosse dimensioni. Grazie alla struttura monomontante permette di tagliare superfici maggiori del carrello stesso. È predisposta per diversi tipi di disco, adatti ai diversi materiali da tagliare. La testa di taglio basculante consente una maggiore velocità nell'esecuzione di tagli particolari come scanalature e profili.



MASONRY 500

Diametro disco/foro	Ø mm	500-550/25,4
Lunghezza di taglio senza discesa dall'alto	mm	440
Profondità max di taglio 90°	mm	228(203)
Dimensioni piano di taglio	mm	500x430
Potenza motore Honda GX160	kW	4
Potenza motore elettrico 400V/50Hz / assorbimento	kW/A	4 / 9,6
Giri motore (endotermico)	rpm	2870(3400)
Dimensioni macchina versione motore elettrico	mm	705/1576/1555
Dimensioni macchina versione motore a scoppio	mm	705/1613/1616
Dimensioni imballo versione motore elettrico	mm	705/1576/1695
Dimensioni imballo versione motore a scoppio	mm	705/1613/1755
Peso macchina motore elettrico (imballata)	kg	210 (232)
Peso macchina motore a scoppio (imballata)	kg	203 (225)
LpA posizione operatore	dB(A)	95



Versione con motore a scoppio

MASONRY 700

Segatrice ad acqua per blocchi di grandi dimensioni - disco Ø 700 mm

Equipaggiamento di Serie

- ✓ Motore elettrico trifase 400V/50Hz, 5,5 kW oppure monofase 230V/50Hz, 2,2 kW
- ✓ Spina IP 67
- ✓ Vasca in plastica antiurto per contenimento e recupero acqua
- ✓ Guide per fork-lift e punti di aggancio per presa dall'alto
- ✓ 4 Ruote (2 orientabili con freno)
- ✓ Fasce laterali protezione disco
- ✓ Manovella regolazione altezza taglio
- ✓ Blocco carrello per trasporto
- ✓ Maniglia spinta carrello

Accessori opzionali e dischi consigliati

- ✓ Goniometro
- ✓ Disco Ø 700 mm per mattoni/laterizi - settori - s. laser
- ✓ Disco Ø 700 mm per cemento/pietra - settori - s. laser

Applicazioni

Per il taglio di materiali di grandi dimensioni come blocchi lapidei strutturali, blocchetti di cemento e rivestimenti in pietra. La robusta struttura della Masonry 700 e la potenza del motore assicurano un eccellente rendimento. La versione monofase è una macchina particolarmente efficiente e versatile, per lavorare anche dove la corrente 400V/50Hz non è presente. La cinematica di taglio combinata tra il movimento discendente della testa di taglio e il movimento orizzontale del carrello portapezzo permette maggiore velocità e precisione nell'esecuzione di tagli su materiali di grandi dimensioni o di particolari come scanalature e profili. L'avviamento in due tempi nella versione trifase (avviamento e marcia) garantisce affidabilità e durata. La macchina è dotata di pulsante di emergenza con ripristino.



Protezioni laterali



Versione monofase

MASONRY 700

Diametro disco/foro	Ø mm	700/25,4
Lunghezza di taglio lama abbassata/lama alzata	mm	500/560
Profondità max di taglio	mm	275
Profondità max passaggio pezzo	mm	460
Altezza piano di lavoro	mm	675
Potenza motore elettrico 230V/50Hz / Assorbimento	kW/A	2.2/13,3
Potenza motore elettrico 400V/50Hz / Assorbimento	kW/A	5.5/12,8
Giri motore 230V/50Hz (disco)	rpm	1440(1010)
Giri motore 400V/50Hz (disco)	rpm	1430(1430)
Dimensioni macchina	mm	850/1550/1600
Peso macchina (con vasca piena di acqua)	kg	285
Peso macchina per trasporto	kg	202
LpA posizione operatore	dB(A)	90

Equipaggiamento di Serie

- ✓ Motore elettrico monofase 230V/50Hz (2,5 kW) o trifase 400V/Hz (3 kW)
- ✓ Interruttore IP55
- ✓ Spina IP 67
- ✓ Pulsante di emergenza
- ✓ Altezza di taglio regolabile (H110VR)
- ✓ Disco acciaio con placchette Widia Ø 315 mm x 3,2 Z= 28 denti con limitatore
- ✓ Goniometro
- ✓ Spingipezzo
- ✓ Piano aggiuntivo posteriore ad incastro
- ✓ Punti di aggancio per il sollevamento
- ✓ Copiglia per bloccaggio albero disco
- ✓ Protezione mobile lama, in polycarbonato trasparente

Accessori opzionali

- ✓ Kit ruote

PER LEGNO

Applicazioni

Adatte alle molteplici applicazioni e necessità di taglio di carpenteria in legno nel cantiere edile. L'altezza di taglio regolabile (H110VR) e la potenza installata (motori monofase e trifase) permettono di operare su tavole di legno, pannelli da cantiere e carpenterie strutturali in legno o lamellare. La trasmissione avviene tramite due cinghie trapezoidali per raggiungere un'altezza di taglio max. 110 mm senza trasferire al disco le vibrazioni del motore.



		H110VF	H110VR
Diametro lama/foro	Ø mm	315/25.4	315/25.4
Spessore taglio lama	mm	3.2	3.2
Profondità di taglio	mm	110	da 0 a 110
Dimensione piano di taglio	mm	700x900	700x900
Dimensione piano di taglio addizionale	mm	500x740	500x740
Potenza motore 230V 50Hz / 400V 50Hz	kW	2.5/3	2.5/3
Giri disco	rpm	3200	3200
Dimensioni macchina	mm	720/1640/1000	720/1640/1000
Peso macchina	kg	85	85
LpA posizione operatore	dB(A)	91	91

Grande piano di taglio

Ampio piano di taglio e piano aggiuntivo posteriore (per pezzi lunghi) che viene montato ad incastro senza l'ausilio di alcun sostegno.





A **TRASMISSIONE
CON INGRANAGGI
DI ACCIAIO**

Gli ingranaggi d'acciaio nell'bagno d'olio riducono le operazioni di manutenzione prolungando la durata della macchina e massimizzando la resa della trasmissione.



B **REGOLAZIONE PALE
OLEODINAMICA**
(Lisciatrice Delta 90/120)

Il comando oleodinamico consente la regolazione dell'inclinazione delle pale attraverso la leva della pompa.



D **ERGONOMIA
NEL LAVORO**

(Lisciatrici Delta 60, 90, 120)
Il manubrio di comando pieghevole consente una migliore ergonomia nel lavoro.



E **TRASMISSIONE
CON FRIZIONE
CENTRIFUGA**
(Lisciatrice Delta 90 - 120)

Per affidabilità e sicurezza di impiego la frizione centrifuga controlla il progressivo avvio della rotazione delle pale e il loro arresto con il motore al minimo.



NORMATIVE DI RIFERIMENTO

- Conforme ai requisiti della Direttiva Macchine (2006/42/CE)
- Conforme alle Direttive CEE (2006/95/CE, 2004/108/CE)
- Sono state applicate le seguenti Norme Armonizzate EN ISO 12100-1-2, EN 60204-1.

DELTA 60

Lisciatrici per la livellazione dei pavimenti

Equipaggiamento di Serie

- ✓ Motore monofase 230v/50hz: 0,6 kw
- ✓ Trasmissione con ingranaggi di acciaio in bagno d'olio: manutenzione limitata e maggior durata della macchina
- ✓ Pale universali di serie: Ø 600 mm
- ✓ Imballo: in cartone con pallet

Accessori opzionali

- ✓ Pale sgrassatrici*
- ✓ Pale finitrici
- ✓ Disco comparatore*

(*) Le pale sgrassatrici ed il disco comparatore sono installabili solo sulle pale finitrici

Applicazioni

È la macchina ideale per la livellazione di superfici medio-piccole; grazie al motore elettrico monofase è la lisciatrice ideale per tutti i lavori in interni. Il basso livello di rumorosità apporta un comfort lavorativo per l'operatore ed evita inquinamento acustico, permettendo di lavorare negli interni.



DELTA 60

Diametro pale	mm	600
Numero pale	-	4
Giri pale	rpm	93
Potenza motore 230W/50Hz	kW	0,6
Giri max motore	rpm	1400
Assorbimento	A	6
LpA posizione operatore	dB(A)	74
Avviamento	-	manuale
Avanzamento	-	manuale
Peso macchina (imballata)	kg	50(53)
Dimensioni larg./lungh.(piegata)/altezza	mm	640/1800(800)/900

Lp posizione operatore in dB(A)

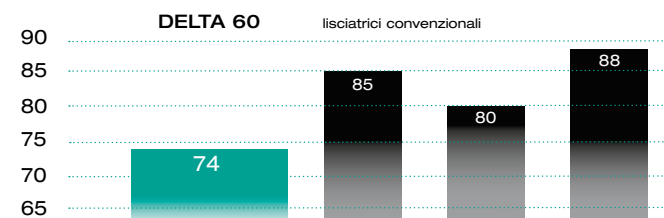

Equipaggiamento di Serie

- ✓ Motorizzazioni a scoppio Honda: 3,7 kw
- ✓ Trasmissione con frizione centrifuga: che consente l'avviamento progressivo della rotazione delle pale
- ✓ Comando con pompa oleodinamica: per la regolazione dell'angolo di inclinazione delle pale durante il lavoro
- ✓ Pale universali di serie: ø 900 mm e ø 1200 mm
- ✓ Imballo: in cartone con pallet

Accessori opzionali

- ✓ Pale sgrassatrici*
- ✓ Pale finitrici
- ✓ Disco comparatore (solo per Delta 90)*

(*) Le pale sgrassatrici ed il disco comparatore sono installabili solo sulle pale finitrici

Applicazioni

Sono le macchine ideali per la livellazione di grandi superfici in calcestruzzo, pannelli prefabbricati e pavimenti industriali. Grazie alle grandi dimensioni delle pale le Delta 90 e 120 consentono di velocizzare i cicli di lavoro.



Pale universali di serie

Entrambe le macchine vengono fornite di serie di pale universali. Sono disponibili inoltre pale finitrici, pale sgrassatrici e disco comparatore. Queste ultime devono essere applicate sulle pale finitrici.

		DELTA 90	DELTA 120
Diametro pale	mm	900	1200
Numero disco	-	4	4
Giri pale	rpm	50/110	50/110
Potenza motore a scoppio Honda*	kW	3.7	3.7
Giri max motore	rpm	3600	3600
LpA posizione operatore	dB(A)	85	85
Avviamento	-	manuale	manuale
Avanzamento	-	manuale	manuale
Peso macchina (imballata)	kg	91(106)	106(126)
Dimensioni larghezza/lunghezza/altezza	mm	1140/960/910	1250/1250/910

(*) Motore alimentato con benzina verde



A

RUOTE POSTERIORI IN POLIURETANO

I modelli Lux 450 b, Lux 450 d, e Lux 500 b sono dotati di ruote posteriori in poliuretano che riducono le vibrazioni trasmesse.

B

POSIZIONE VERTICALE OPERATORE

La posizione innovativa di lavoro permette il mantenimento eretto dell'operatore riducendo gli sforzi sulla spina dorsale.





B

C

PROFONDITÀ DI TAGLIO COSTANTE

Il volantino di regolazione è dotato di blocco per resistere alle vibrazioni e prevenire variazioni indesiderate della profondità di taglio.



D

FLESSIBILITÀ NELL'INSTALLAZIONE DEL DISCO

Sui modelli Lux 450 b, Lux 450 d e Lux 500 b il disco (non di serie) è posizionato sul lato destro della macchina, ma per comodità di utilizzo, può essere agevolmente installato anche sul lato opposto.



NORMATIVE DI RIFERIMENTO

- Conforme ai requisiti della Direttiva Macchine (2006/42/CE)
- Conforme alle Direttive CEE (2004/108/CE, 2000/14/CE)
- Sono state applicate le seguenti Norme Armonizzate EN ISO 12100-1-2.

LUX 350N

Tagliasfalti

Equipaggiamento di Serie

- ✓ Motore a scoppio a benzina verde Honda GX 240, 5,9 kW
- ✓ Impianto acqua e rubinetto di regolazione
- ✓ Serbatoio acqua estraibile 35 l
- ✓ Attacco acqua
- ✓ Manubrio estraibile e regolabile
- ✓ Sistema di regolazione di profondità taglio
- ✓ Carter disco apribile per pulizia e manutenzione
- ✓ Predisposizione per dischi Ø 350 mm

Applicazioni

Leggero, compatto e maneggevole, per piccoli interventi di riparazione e manutenzione di pavimentazioni industriali o di sedi stradali.



LUX 350N		
Motore a scoppio	-	Honda GX 240*
Potenza motore	kW	5.9
Giri max motore	rpm	3600
Avviamento	-	manuale
Avanzamento	-	manuale
Diametro disco/foro	Ø mm	350/25.4
Profondità max di taglio	mm	120
Giri max disco	rpm	2960
LpA posizione operatore	dB(A)	96
Peso macchina (imballata)	kg	92 (97)
Dimensioni larg./lung./alt.	mm	608/930/985
Dimensioni imballo larg./lung./alt.	mm	640/930/1090

Dischi consigliati Ø 350 mm



Equipaggiamento di Serie

- ✓ Motore a scoppio a benzina verde Honda GX390, 9.6 kW (Lux 450 b)
- ✓ Motore a scoppio Diesel Lombardini 15 LD500, 8.1 kW (Lux 450 d)
- ✓ Impianto acqua e rubinetto di regolazione
- ✓ Serbatoio acqua estraibile 35 l
- ✓ Attacco acqua ad innesto rapido
- ✓ Manubrio estraibile e regolabile
- ✓ Sistema di regolazione di profondità taglio
- ✓ Carter disco con parte anteriore sollevabile
- ✓ Predisposizione per dischi Ø 450 mm

Applicazioni

Per il taglio di grandi superfici in calcestruzzo ed asfalto.



Motore



Serbatoio acqua estraibile di serie



Carter disco con parte anteriore sollevabile



Profondità di taglio regolabile



		LUX 450 b	LUX 450 d
Motore a scoppio	-	Honda GX390*	Lombardini 15 LD500
Potenza motore	kW	9.6	8.1
Giri max. motore	rpm	3600	3000
Avviamento	-	manuale	manuale
Avanzamento	-	manuale	manuale
Diametro disco/foro	mm	450/25,4	450/25,4
Profondità max. di taglio	mm	160	160
Giri max. disco	rpm	2370	2370
LpA posizione operatore	dB(A)	91	93
Peso macchina (imballata)	kg	133(193)	156(207)
Dimensioni macchina	mm	740/1130/1170	740/1130/1170
Dimensioni imballo	mm	770/1140/1270	770/1140/1270

(*) Motore alimentato con benzina verde

Dischi consigliati Ø 450 mm



cemento invecchiato
- a secco - s. laser



asfalto/cemento fresco
- a secco - s. laser



cemento invecchiato
- ad acqua - s. laser



asfalto/cemento fresco
- ad acqua - s. laser



OPZIONALI

LUX 500 b

Tagliasfalti

Equipaggiamento di Serie

- ✓ Motore a scoppio a benzina B&S Vanguard 18HP, 13.2 kW
- ✓ Impianto acqua e rubinetto di regolazione
- ✓ Serbatoio acqua estraibile 35 l
- ✓ Attacco acqua ad innesto rapido
- ✓ Manubrio estraibile e regolabile
- ✓ Sistema di regolazione di profondità taglio
- ✓ Carter disco con parte anteriore sollevabile
- ✓ Predisposizione per dischi Ø 500 mm



Applicazioni

Per il taglio di grandi superfici in calcestruzzo ed asfalto. L'impianto acqua è stato progettato per consentire l'utilizzo del serbatoio a bordo macchina e della rete idrica esterna.



Motore



Serbatoio acqua estraibile di serie



Carter disco con parte anteriore sollevabile



Profondità di taglio regolabile

LUX 500 b		
Motore a scoppio	-	B&S Vanguard 18HP
Potenza motore	kW	13.2
Giri max. motore	rpm	3000
Avviamento	-	manuale
Avanzamento	-	manuale
Diametro disco/foro	mm	500/25,4
Profondità max. di taglio	mm	180
Giri max. disco	rpm	2050
LpA posizione operatore	dB(A)	96
Peso macchina (imballata)	kg	151(158)
Dimensioni macchina	mm	812/1109/1205
Dimensioni imballo	mm	830/1140/1320

Dischi consigliati Ø 500 mm



cemento invecchiato
- ad acqua - s. laser



asfalto/cemento fresco
- ad acqua - s. laser



OPZIONALI





A GRUPPO FRIZIONE VIBROCOMPATTATORI MTX

Gruppo frizione di nuova concezione, realizzato con materiali altamente performanti, capaci di assorbire le vibrazioni di innesto della frizione ed aumentare la resistenza all'usura. Il sistema di scarico polveri generate dall'abrasione migliora ulteriormente la performance del gruppo frizione, riducendo il rischio di slittamento.

Sui modelli MTR 40F-50 e MT 55-60 il rischio di slittamento si riduce grazie alla frizione centrifuga a 4 elementi con superficie di contatto di 360°.



B AMPIA GAMMA DI MATERIALI COMPATTABILI

L'ampia gamma di modelli disponibili consente la compattazione di vari tipi di materiali: trincee ed argini, materiali argillosi, materiali granulosi e scarsamente coerenti, sabbia, limo ed asfalto.

SISTEMA DI PROTEZIONE DELLA TRASMISSIONE

La cinghia e gli organi di trasmissione sono protetti da sporco e detriti tramite carter in plastica o lamiera. Queste protezioni possono essere facilmente smontate per le operazioni di manutenzione ordinaria.



C SISTEMA "VAS" ASSORBIMENTO VIBRAZIONI

I vibrocompattatori della serie MTX, le piastre vibranti della serie MVC e le piastre vibranti reversibili dal modello MVH 120GH VAS-120 al modello MVH 502DS-560 sono equipaggiati con dispositivo che riduce fortemente le vibrazioni trasmesse all'operatore durante l'uso della macchina (VAS).



D MASSIMA FORZA D'IMPATTO

Grazie alla particolare forma del piede, costituito da un unico pezzo realizzato con un processo brevettato Mikasa, e al perfetto bilanciamento del corpo macchina, i vibrocompattatori MT e MTX garantiscono un'elevata forza d'impatto.



E MASSIMA RESISTENZA DELLA PIASTRA

La piastra ed il piede battente sono le parti maggiormente usurabili a causa del continuo contatto con materiali particolarmente abrasivi. Per questo motivo i compattatori IMER sono equipaggiati con piastre realizzate in ghisa sferoidale o acciaio temprato ad alta resistenza. Riducono le vibrazioni indotte e assicurano una completa compattazione del terreno.



F MOTORIZZAZIONI

I modelli MVC 98D VAS-120, MVH 150D-160, MVH 207DSC-250, MVH 306DSC-350, MVH 406DSC-430, MVH 502DSB-560 e MRH 700DSCA-700 sono equipaggiati di motori Diesel con bassi consumi ed elevata affidabilità particolarmente indicati per un utilizzo continuo e gravoso.



G MASSIMA AFFIDABILITÀ

Gli ingranaggi d'acciaio (vibrocostipatori) e la massa vibrante con rotore eccentrico (piastre) sono montati su cuscinetti in acciaio ad alta resistenza per aumentare la durata. L'immersione nell'olio riduce la manutenzione e prolunga ulteriormente la durata delle macchine.



H COMFORT E SICUREZZA PER L'OPERATORE

I vibrocostipatori e le piastre vibranti sono dotati di vari dispositivi per agevolare la movimentazione della macchina e garantire comfort e sicurezza all'operatore durante il lavoro: baricentro basso e bilanciamento dei pesi (vibrocostipatori), vari punti per il trasporto ed il sollevamento manuale e meccanico, maniglie con roll bar in materiale rigido (MTX, MT 55-60) o reclinabili (costipatori a piastra vibrante), barra di guida regolabile in altezza (piastre vibranti reversibili). La posizione del rotore (anteriore o al centro) sulle piastre facilita le manovre e riduce lo sforzo per l'operatore.



IMBALLAGGIO

Per ridurre i rischi di danneggiamento nel trasporto e per facilitare le operazioni di movimentazione e stoccaggio tutte le macchine sono imballate su pallet di legno.

NORMATIVE DI RIFERIMENTO

- Conforme ai requisiti della Direttiva Macchine (2006/42/CE)
- Conforme alle Direttive CEE (2004/108/CE, 2000/14/CE)
- Sono state applicate le seguenti Norme Armonizzate EN ISO 12100-1-2.

MTX 60-70 MTX 70-80 MTX 80-90

Vibrocostipatori con motore a scoppio

Equipaggiamento di Serie

- ✓ Motore a scoppio 4 tempi raffreddato ad aria Honda GX100 (MTX 60-70, MTX 70-80)
- ✓ Motore a scoppio 4 tempi raffreddato ad aria Robin EH12 (MTX 80-90)
- ✓ Serbatoio carburante in polietilene con sistema doppio filtraggio, capacità 3 l
- ✓ Leva comando gas con collegamento valvola carburante/interruttore di arresto
- ✓ Triplo filtro aria
- ✓ Manubrio di protezione e maniglia ergonomica con roll bar
- ✓ Maniglia di sollevamento
- ✓ Contatore e contagiri
- ✓ Protezione motore materiale anti-shock

Applicazioni

L'ampia gamma di modelli disponibili consente la compattazione di vari tipi di materiali come trincee ed argini, materiali argillosi, materiali granulosi e scarsamente coerenti, sabbia, limo.



Movimentazione agevole



Maniglia ergonomica con roll bar



Soffietto in polietilene con morsetti antirotazione



Leva comando gas



Contaore e contagiri



Protezione motore

		MTX 60-70	MTX 70-80	MTX 80-90
Motore	-	Honda GX 100	Honda GX 100	Robin EH 12-2D
Potenza motore max.	kW	2.1	2.1	2.6
Giri motore max.	rpm	3800±4100	3800±4100	3400±3600
Capacità serbatoio benzina	litri	2	3	3
Cons. carburante	l/h	0,56	0,56	0,56
Dim. del piede	mm	265x340	285x340	285x340
Corsa del piede	mm	50~80	50~80	50~80
Forza di compattazione	kg (kN)	1390 (13.6)	1520 (14.9)	1590 (15.6)
Frequenza battiti	n./min	644-695	644-695	642-679
Peso operativo*	kg	64	75	83
Dim. Macchina (imballo) larg./lung./alt.	mm	350/713/985	350/788/1000	365/788/1000

Forza di compattazione in kN

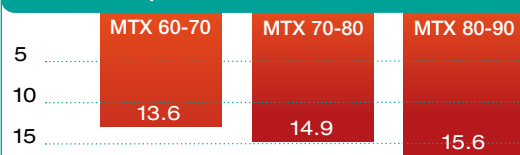

Equipaggiamento di Serie

- ✓ Motore a scoppio 4T raffreddato ad aria Robin EH09-2D - 2.1 kW
- ✓ Serbatoio carburante in polietilene con triplo filtraggio
- ✓ Leva comando gas
- ✓ Doppio filtro aria
- ✓ Manubrio di protezione regolabile
- ✓ Maniglia di sollevamento sul piede (MT 55-60)
- ✓ Protezione motore
- ✓ Ammortizzatori in gomma

Applicazioni

Sono equipaggiati con motore a scoppio 4 tempi alimentato a benzina verde che riduce i problemi di avviamento, fumosità e consumo dei motori a miscela.



Movimentazione agevole



Maniglia ergonomica con roll bar



Leva acceleratore originale Mikasa in alluminio pressofuso



Soffietto in polietilene con morsetti antirotazione



Protezione motore

		MTR 40F-50	MT 55-60
Motore a benzina 4T raffreddato ad aria	-	Robin EH09-2D	Robin EH09-2D
Potenza motore max.	kW	2.1	2.1
Giri motore max.	rpm	3400±3600	3400±3600
Capacità serbatoio benzina	litri	2	2
Cons. carburante	l/h	0,7	0,7
Dim. del piede	mm	150x270	265x340
Corsa del piede	mm	40-55	30-70
Forza di compattazione	kg (kN)	550 (5.4)	1000 (9.8)
Frequenza battiti	n./min	660±695	600±695
Peso*	kg	46	57
Dim. Macchina (imballo) larg./lung./alt.	mm	350/620/1110	350/680/1030

Forza di compattazione in kN	
5	MT 40F-50 5.4
10	MT 55-60 9.8
15	
20	

(*) Peso della macchina con lubrificante e serbatoio carburante riempito al 50%.

MT 76D-80

Vibrocostipatori con motore Diesel

Equipaggiamento di Serie

- ✓ Motore a scoppio Diesel 4T raffreddato ad aria Yanmar L48N - 3,5 kW
- ✓ Serbatoio carburante in polietilene con triplo filtraggio
- ✓ Leva comando gas
- ✓ Doppio filtro aria 105 g di capacità
- ✓ Manubrio di protezione regolabile
- ✓ Maniglia di sollevamento sul piede
- ✓ Protezione motore
- ✓ Ammortizzatori in gomma

Applicazioni

Grazie al motore Yanmar Diesel da 3,5 kW, è ideale per l'utilizzo continuo come nella compattazione di trincee, strade e scavi per l'installazione di cavi elettrici, telefonici e gas.



Movimentazione agevole



Maniglia ergonomica con roll bar



Leva acceleratore originale Mikasa in alluminio pressofuso



Soffietto in polietilene con morsetti antirotazione



Protezione motore

MT 76D-80

Motore a benzina 4T raffreddato ad aria	-	Yanmar L48N
Potenza motore max.	kW	3,5
Giri motore max.	rpm	3100±3300
Capacità serbatoio benzina	litri	3,3
Cons. carburante	l/h	0,7
Dim. del piede	mm	285x340
Corsa del piede	mm	50-80
Forza di compattazione	kg (kN)	1600 (15.7)
Frequenza battiti	n./min	650±700
Peso*	kg	80
Dim. Macchina (imballo) larg./lung./alt.	mm	410/740/1010

Forza di compattazione in kN

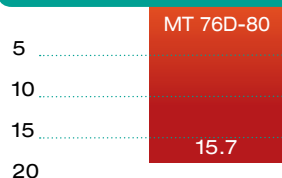

Equipaggiamento di Serie

- ✓ Motore a scoppio 4T raffreddato ad aria Robin EX13D (MVC F60R VAS-80)
- ✓ Motore a scoppio 4T raffreddato ad aria Robin EX17D (MVC F80R VAS-90)
- ✓ Impianto di nebulizzazione acqua
- ✓ Maniglie di trasporto
- ✓ Sistema assorbimento vibrazioni VAS
- ✓ Ammortizzatori in gomma
- ✓ Serbatoio acqua 11 l (MVC F60R VAS-80)
- ✓ Serbatoio acqua 13 l (MVC F80R VAS-90)

Accessori opzionali

- ✓ Kit ruote

Applicazioni

Leggeri e di dimensioni contenute, sono ideali per la compattazione e per la finitura e riparazioni di superfici asfaltate, oltre che per la compattazione e livellamento del suolo e di materiali meno coesi come sabbia e ghiaia. La massa vibrante si trova in posizione anteriore rispetto al motore, favorendo l'avanzamento della piastra e riducendo lo sforzo per l'operatore.



Impugnatura con dispositivo VAS



Serbatoio acqua di serie

Kit ruote

		MVC F60R VAS-80	MVC F80R VAS-90
Motore a scoppio 4T raffr. aria	-	Robin EX13D	Robin EX17D
Potenza max.	kW	3.2	4.2
Avviamento	-	manuale	manuale
Capacità serbatoio carburante/acqua	l	2.7/11	3.6/13
Dimensione della piastra	mm	510x350	570x450
Forza di compattazione	kg(kN)	1030 (10.1)	1200 (13.7)
Frequenza di vibrazione	vpm (Hz)	5600 (93)	5600 (93)
Velocità max. avanzamento	m/min	25	25
Pendenza max. di lavoro	-	35%	35%
Peso*	kg	74	87
Dimensioni larg./lung./alt.	mm	350/905/860	450/915/860

(*) Peso della macchina con lubrificante, serbatoio carburante e serbatoio acqua riempiti al 50%.

MVC 88GH VAS-100

Costipatore a piastra vibrante

Equipaggiamento di Serie

- ✓ Motore a scoppio 4T raffreddato ad aria Honda GX160 con "Oil alert"
- ✓ Impianto nebulizzazione acqua
- ✓ Maniglia di sollevamento
- ✓ Sistema assorbimento vibrazioni VAS
- ✓ Ammortizzatori in gomma
- ✓ Serbatoio acqua 13 l

Accessori opzionali

- ✓ Tappeto MVC-88 GH/ 98D
- ✓ Kit ruote

Applicazioni

Per compattare e livellare il suolo, specialmente terreni sedimentosi, ghiaia o terreni sabbiosi. Leggero e di dimensioni contenute, è ideale per la compattazione di trincee e per la finitura e riparazione di superfici asfaltate. La massa vibrante si trova in posizione anteriore rispetto al motore, favorendo l'avanzamento della piastra e riducendo lo sforzo per l'operatore.



Tappeto MVC 88GH / 98D in elastomero

MVC 88GH VAS-100

Motore a scoppio 4T raffreddato ad aria	-	Honda GX 160
Potenza max.	kW	3.6
Aviamento	-	manuale
Capacità serbatoio carburante/acqua	l	3,9/13
Dimensione della piastra	mm	525x500
Forza di compattazione	kg(kN)	1530 (15.0)
Frequenza di vibrazione	vpm (Hz)	6000 (100)
Velocità max. avanzamento	m/min	25
Pendenza max. di lavoro	-	35%
Peso*	kg	99
Dimensioni larg./lung./alt.	mm	500/1050/950

(*) Peso della macchina con lubrificante, serbatoio carburante e serbatoio acqua riempiti al 50%.



Kit ruote

Equipaggiamento di Serie

- ✓ Motore Diesel 4T Yanmar L48N, 3,5 kW
- ✓ Impianto di nebulizzazione acqua
- ✓ Maniglie di trasporto
- ✓ Sistema assorbimento vibrazioni VAS
- ✓ Ammortizzatori in gomma
- ✓ Serbatoio acqua 13 l

Accessori opzionali

- ✓ Tappeto MVC-88 GH/ 98D
- ✓ Kit ruote

Applicazioni

Alimentato con motore Diesel Yanmar, segue il family-style del modello MVC 88GH VAS-100, offrendo elevate capacità di compattazione (piastra in ghisa sferoidale) e un'altezza di lavoro ottimale. La massa vibrante si trova in posizione anteriore rispetto al motore, favorendo l'avanzamento della piastra e riducendo lo sforzo per l'operatore.



Kit ruote



Tappeto MVC 88GH / 98D in elastomero



Impugnatura con dispositivo VAS



Serbatoio acqua di serie

MVC 98D VAS-120		
Motore Diesel 4T raffreddato ad aria	-	Yanmar L48N
Potenza max.	kW	3,5
Avviamento	-	manuale
Capacità serbatoio carburante/acqua	l	2,4/13
Dimensione della piastra	mm	525x500
Forza di compattazione	kg(kN)	1530 (15.0)
Frequenza di vibrazione	vpm (Hz)	6000 (100)
Velocità max. avanzamento	m/min	25
Pendenza max. di lavoro	-	35%
Peso*	kg	111
Dimensioni larg./lung./alt.	mm	500/1050/950

(*) Peso della macchina con lubrificante, serbatoio carburante e serbatoio acqua riempiti al 50%.

MVH R60-70

Piastra vibrante reversibile

Equipaggiamento di Serie

- ✓ Motore a scoppio 4T raffreddato ad aria Honda GX120, 2.6 kW
- ✓ Dispositivo idraulico a leva singola
- ✓ Barra di guida regolabile
- ✓ Telaio di protezione
- ✓ Protezione cinghia sigillata in alluminio
- ✓ Protezione in gomma contro urti e sfondamenti

Applicazioni

Estremamente leggera e di dimensioni contenute, è ideale per la compattazione di ghiaia, terreno misto o argilloso in trincee strette, per riparazioni di spallette, fossette e sedi stradali. Il dispositivo idraulico per l'avanzamento e la retromarcia a leva singola, posizionato sulla barra di guida, permette la compattazione in avanti, indietro e sul posto, assicurando una elevata produttività.



Dispositivo idraulico a leva singola per l'avanzamento e la retromarcia.

MVH R60-70

Motore a scoppio 4T raffreddato ad aria	-	Honda GX120
Potenza max.	kW	2.6
Avviamento	-	manuale
Sistema inversione marcia	-	idraulico
Dimensione della piastra	mm	480x350
Forza di compattazione	kg (kN)	1530(15.0)
Frequenza di vibrazione	vpm (Hz)	6000 (100)
Velocità max. avanzamento	m/min	25
Pendenza max. di lavoro	-	35%
Peso*	kg	68
Dimensioni imballo larg./lung./alt.	mm	350/870/850

(*) Peso della macchina con lubrificante, serbatoio carburante riempito al 50%.

Equipaggiamento di Serie

- ✓ Motore Diesel 4T Yanmar L48N, 3,5 kW
- ✓ Dispositivo idraulico di comando a leva singola
- ✓ Sistema assorbimento vibrazioni VAS
- ✓ Barra di guida reclinabile
- ✓ Telaio di protezione e sollevamento
- ✓ Protezione cinghia sigillata in alluminio
- ✓ Telaio speciale con materiali fonoassorbenti

Applicazioni

Di dimensioni contenute, ma robusta ed affidabile, è adatta alla compattazione di sabbia, ghiaia e terreni coesivi. Il dispositivo idraulico monoleva per l'avanzamento e la retromarcia a leva singola, posizionato sulla barra di guida, permette la compattazione in avanti, indietro e sul posto, assicurando una elevata produttività.



TELAIO SPECIALE con materiali fonoassorbenti

- Antirumore che assorbe gli urti e riduce le vibrazioni (parti in grigio)
- Materiale fonoassorbente (parti in giallo)

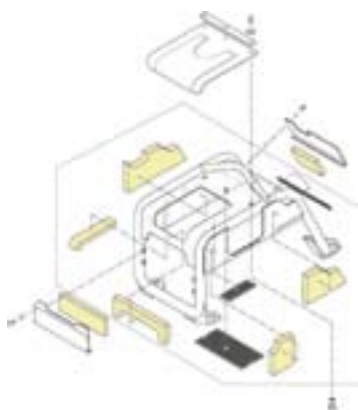

MVH 150D VAS-160

Motore Diesel 4T	-	Yanmar L48N
Potenza max.	kW	3,5
Avviamento	-	manuale
Sistema inversione marcia	-	idraulico
Dimensione della piastra	mm	700x430
Forza di compattazione	kg(kN)	2750(27.0)
Frequenza di vibrazione	vpm (Hz)	5400(90)
Velocità max. avanzamento	m/min	25
Pendenza max. di lavoro	-	35%
Peso	kg	158
Dimensioni larg./lung./alt.	mm	430/1130/920

Blocco barra guida, veloce da ripristinare



Posizione lavoro



Posizione di minimo ingombro

MVH 207DSC-250 MVH 306DSC-350

Piastre vibranti reversibili

Equipaggiamento di Serie

- ✓ Motore Diesel Yanmar L70N, 4.9 kW
- ✓ Avviamento elettrico del motore
- ✓ Dispositivo idraulico a leva singola
- ✓ Barra di guida reclinabile
- ✓ Telaio di protezione
- ✓ Blocchetti in gomma ammortizzanti
- ✓ Protezione cinghia e organi di trasmissione
- ✓ Doppio filtro aria CYCLONE SYSTEM
- ✓ Telaio speciale con materiali fonoassorbenti (MVH 306DSC-350)

Accessori opzionali

- ✓ Kit estensori 75 mm (MVH 306DSC-350)

Applicazioni

Macchine robuste ed affidabili con elevate prestazioni. Per la compattazione di fondamenta per costruzioni, per la preparazione del manto stradale e per la costipazione di rampe e trincee. Il dispositivo idraulico per l'avanzamento e la retromarcia a leva singola, posizionato sulla barra di guida, permette la compattazione in avanti, indietro e sul posto, assicurando una elevata produttività. Le macchine sono dotate di sistema di vibrazione con regolazione variabile in continuo per la compattazione stazionaria. Sul modello MVH 207DS-250 l'innovativo sistema ammortizzante posto sull'attacco della barra riduce le vibrazioni.



Piastra a base aperta largh. 600 mm



Doppio filtro aria CYCLONE SYSTEM



Avviamento elettrico



Dispositivo idraulico a leva singola per l'avanzamento e la retromarcia

		MVH 207DSC-250	MVH 306DSC-350
Motore Diesel	-	Yanmar L70N	Yanmar L70AE
Potenza max.	kW	4.9	4.9
Avviamento	-	elettrico	elettrico
Sistema inversione marcia	-	idraulico	idraulico
Dimensione della piastra	mm	720x600	860x445
Larghezza piastra con estensori opzionali	mm	-	595
Forza di compattazione	kg (kN)	3350(32.9)	4600(45.0)
Frequenza di vibrazione	vpm (Hz)	5040(84)	4400(73)
Velocità max. avanzamento	m/min	0-22	0-23
Pendenza max. di lavoro	-	35%	35%
Peso*	kg	244	346
Dimensioni imballo larg./lung./alt.	mm	600/1380/1100	445/1620/1010

(*) Peso della macchina con lubrificante, serbatoio carburante riempito al 50%.

Equipaggiamento di Serie

- ✓ Motore Diesel Yanmar L100N, 7,4 kW (MVH 406DSC-430)
- ✓ Motore Diesel Hatz 1D81S, 9,7 kW (MVH 502DSB-560)
- ✓ Avviamento elettrico del motore
- ✓ Dispositivo idraulico a leva singola
- ✓ Rotore eccentrico doppio con cuscinetti ad alta resistenza
- ✓ Barra di guida reclinabile
- ✓ Telaio di protezione
- ✓ Blocchetti in gomma ammortizzanti
- ✓ Doppio filtro aria CYCLONE SYSTEM (MVH 406DSC-430)
- ✓ Telaio speciale con materiali fonoassorbenti

Accessori opzionali

- ✓ Kit estensori 75 mm

Applicazioni

Per la compattazione di superfici di dimensioni medio-grandi e di fondamenta per costruzioni, per la preparazione del manto stradale e per la costipazione di rampe e trincee. Il dispositivo idraulico per l'avanzamento e la retromarcia a leva singola, posizionato sulla barra di guida, permette la compattazione in avanti, indietro e sul posto, assicurando una elevata produttività. Le macchine sono dotate di sistema di vibrazione con regolazione variabile in continuo per la compattazione stazionaria. I kit estensori opzionali permettono di lavorare anche manti asfaltati.



Doppio filtro aria CYCLONE SYSTEM

- Quadruplica il contenimento polveri rispetto al sistema a filtro singolo
- Espelle automaticamente la polvere grossolana tramite effetto centrifuga
- Riduce l'intasamento del filtro principale
- Riduce al minimo gli interventi di manutenzione

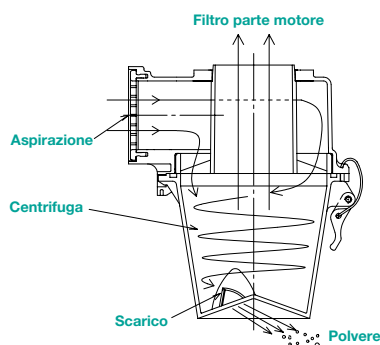

Dispositivo idraulico a leva singola per l'avanzamento e la retromarcia



Doppio filtro aria Cyclone system (MVH 406DSC-430)

		MVH 406DSC-430	MVH 502DSB-560
Motore Diesel	-	Yanmar L100N	Hatz 1D81S
Potenza max.	kW	7,4	9,7
Avviamento	-	elettrico	elettrico
Sistema inversione marcia	-	idraulico	idraulico
Dimensione della piastra	mm	900x500	900x550
Larghezza piastra con estensori opzionali	mm	650	700
Forza di compattazione	kg(kN)	5100(50)	6300(61.7)
Frequenza di vibrazione	vpm (Hz)	4400(73)	4000(67)
Velocità max. avanzamento	m/min	0-23	0-23
Pendenza max. di lavoro	-	35%	35%
Peso*	kg	430	560
Dimensioni imballo larg./lung./alt.	mm	550/1610/1050	550/1525/1100

(*) Peso della macchina con lubrificante, serbatoio carburante riempito al 50%.

MRH 700DSCA-700

Rullo vibrante

Equipaggiamento di Serie

- ✓ Motore Diesel Yanmar L100N raffreddato ad aria, 7,4 kW
- ✓ Avviamento elettrico del motore
- ✓ Sistema di traslazione idrostatico
- ✓ Punto di sollevamento centrale
- ✓ Luce di lavoro
- ✓ Paraurti frontale
- ✓ Pompa idraulica a portata variabile
- ✓ Sistema di arresto marcia
- ✓ Doppio filtro aria CYCLONE SYSTEM
- ✓ Interruttore di attivazione della frizione elettromagnetica per la vibrazione

Applicazioni

Per la compattazione di una vasta varietà di terreni ed asfalti. I parametri di compattazione (forza centrifuga, ampiezza e frequenza) consentono applicazioni sui più svariati materiali. Il design compatto, l'ingombro ridotto e le grandi prestazioni lo rendono ideale per la compattazione di asfalto in piccole opere come aree sportive, marciapiedi, parcheggi, piste pedonali e ciclabili, per lavori di riparazione e manutenzione di opere urbane, strade, autostrade, così come a completamento di lavori di macchinari più pesanti. Il sistema di traslazione idrostatico assicura una comoda manovrabilità con una precisa, affidabile e infinita variazione di velocità avanti/indietro, grazie alla pompa idraulica a portata variabile. Il sistema vibrante con motori eccentrici azionati a cinghie ad alta resistenza e con effetto vibrante su entrambi i rulli assicura elevate prestazioni.



Freno di stazionamento



Indicatore idraulico livello olio



Sistema di traslazione idrostatico



Manometro carburante



Cuneo blocca rullo

MRH 700DSCA-700		
Motore Diesel	-	Yanmar L100N
Potenza max.	kW	7,4
Avviamento	-	elettrico
Sistema trasmissione e freno servizio	-	idrostatici
Dimensioni tamburo	mm	Ø 406 / larg. 650
Spazio libero dal cordolo	mm	243
Forza di compattazione	kg(kN)	2400(23.5)
Frequenza di vibrazione	vpm (Hz)	3300(55)
Velocità max. avanzamento	Km/h	0-3
Pendenza max. di lavoro	-	35%
Freno stazionamento	-	meccanico
Capacità serbatoio acqua/olio	l	40/25
Peso*	kg	700
Dimensioni imballo larg./lung./alt.	mm	692/2670/1180



Sistema di comando semplificato ed ergonomico



Interruttore di attivazione della frizione elettromagnetica per la vibrazione



Paraurti frontale di serie e Luce di lavoro



Accesso vano motore facilitato

(*) Peso della macchina con lubrificante, serbatoio carburante riempito al 50%.

Motopompa con Girante Sommergibile

Equipaggiamento di Serie

- ✓ Girante sommersibile ad alta resistenza
- ✓ Cavo meccanico flessibile 5 m
- ✓ Motore a scoppio Robin EX 17 4,2 kW con sensore di sicurezza livello olio
- ✓ Giunto di accoppiamento
- ✓ Telaio di protezione motore

Applicazioni

Pompa autoadescante a comando meccanico che non richiede né valvola di fondo, né tubo d'aspirazione. Affidabile e facile da utilizzare, grazie ad un accoppiamento semplice, rapido e sicuro. Ideale per aspirazione di acque luride e con detriti. La pompa è azionata dal gruppo di potenza GE5L con motore Robin 4,2 kW e può lavorare anche a secco, senza subire danneggiamenti.



GE5L

Gruppo di potenza a scoppio Robin 4,2 kW

WBL5M

Pompa sommersibile meccanica per acque nere 5 m

Curva caratteristica della pompa

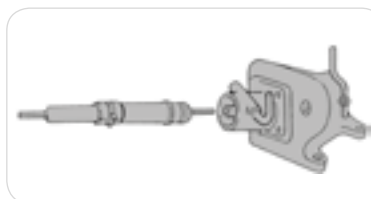
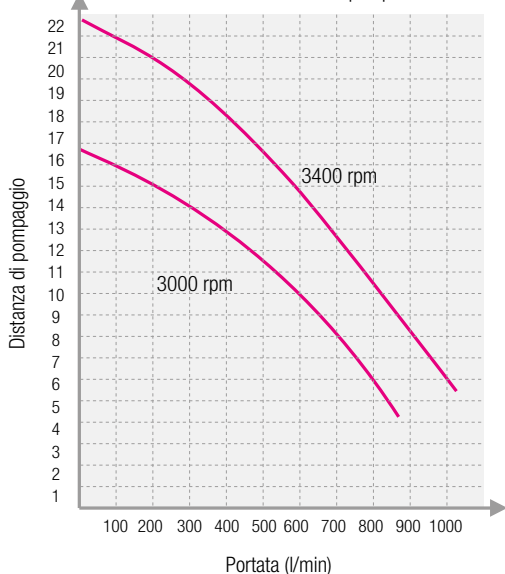

Accoppiamento semplice, rapido e sicuro



Manichetta di scarico L=10 m con fascetta

GE5L		
Motore	-	Robin EX 17
Raffreddamento	-	aria
Potenza max.	kW	4,2
Peso	kg	24

WBL5M		
Diametro collettore scarico	mm	76
Distanza di pompaggio max.	m	23
Portata max.	m ³ /h	72
Velocità di lavoro	rpm	da 3000 a 3400
Autonomia	h	ca. 2,5
Lunghezza flessibile Ø 32,5 mm	m	5
Peso (senza flessibile)	kg	22 (6)



VUOI INFORMAZIONI SUI RICAMBI?

Entra sul sito www.imergroup.com
e clicca su **Area Riservata**



VUOI VISUALIZZARE I PRODOTTI?

Entra sul sito www.imergroup.com
seleziona le linee di **Prodotti**

www.imergroup.com



Handwriting practice lines consisting of 28 horizontal dotted lines.

Rete Vendita

IMER International S.p.A.

Sede legale, uffici amministrativi e commerciali
Via Salceto, 53/55 - 53036 Poggibonsi (Siena)
Tel. +39 0577 97341 - Fax +39 0577 983304

Divisione Macchine Edili

Loc. Sentino - 53040 Rapolano Terme (Siena)
Tel: +39 0577 97341 - Fax +39 0577 704047

MARKETING & VENDITE

Riccardo Giannettoni: *Direttore Commerciale*
r.giannettoni@imerint.it

Ilaria Cetta: *Marketing*
Tel. +39 0577 973401 - i.cetta@imerint.it

Vendite Italia e Spedizioni

Lorella Bianchini: *Responsabile Vendite Italia e Spedizioni*
Tel. +39 0577 973454 - lorella.b@imerint.it

Marco Ingrao: *Vendite Ricambi Italia*
Tel. +39 0577 973461 - m.ingrao@imerint.it
Fax +39 0577 932053

Vendite Export

Angela Rapini: *Responsabile Vendite Export*
Tel: + 39 0577 973426 - angela.r@imerint.it
Fax + 39 0577 932053

Giulia Asafova: *Export Macchine Edili e Ricambi*
Tel: + 39 0577 973457 - giulia.a@imerint.it
Fax +39 0577 932053

SPEDIZIONI

Lorella Bianchini: *Responsabile Spedizioni*
Tel. +39 0577 973454 - lorella.b@imerint.it

Gloria Marcelli: +39 0577 973121
Paola Rossi: +39 0577 973122
Fax: +39 0577 705022

QUALITÀ & SERVIZIO ASSISTENZA

Lisa Vannoni: *Responsabile Qualità & Assistenza*
Tel +39 0577 973169
l.vannoni@imerint.it

CONTABILITÀ CLIENTI

Gabriella Furrer: *Uff. Contabilità Clienti*
Tel. +39 0577 973430 - g.furrer@imerint.it

Valle d'Aosta - Piemonte

Bruno Figlios: *Agente di Zona*
Tel. 335 6299931
Giuseppe Figlios: Tel. +39 335 1416191

Veneto - Trentino Alto Adige Friuli Venezia Giulia

Nicola Silvestrin: *Funzionario Commerciale*
Tel. +39 335 7760198

Lombardia

Carlo Tenconi: *Agente di Zona*
Tel. +39 335 6254934
Manuel Giambellini: Tel. +39 348 1563310

Emilia Romagna - Sardegna

Giulio Stabellini: *Funzionario Commerciale*
Tel. +39 366 6190437

Liguria

Clelio Vellosi: *Agente di Zona*
Tel. +39 335 404316

Toscana - Umbria

Alfredo Forconi: *Agente di Zona*
Tel. +39 336 705900
Luca Forconi: Tel. +39 339 8608755

Campania - Basilicata - Calabria

Carmine Maiellaro: *Agente di Zona*
Tel. +39 337 972340

Lazio

Pietro Passari: *Agente di Zona*
Tel. +39 336 785077
Francesco Pietrobono: Tel. +39 335 1805554

Abruzzo - Molise - Marche

Giorgio Mazzone: *Agente di Zona*
Tel. +39 337 916606

Puglia

Michele Ingegno: *Agente di Zona*
Tel. +39 337 832438

Sicilia

Franco Santangelo:
Agente di zona con deposito
Tel. +39 335 1203678

Le prestazioni delle macchine dichiarate nel presente catalogo possono subire variazioni in base ai materiali utilizzati. Dati, descrizioni e illustrazioni non hanno valore vincolante per IMER International S.p.A., che si riserva il diritto di apportare modifiche alla produzione senza alcun preavviso.





IMER International SpA
Business Unit IMER Equipment
Via Salceto, 53 - 55
53036 Poggibonsi (Siena) Italy
Tel. +39 0577 97341
Fax +39 0577 983304
www.imergroup.com